



FOCUS®

focus®

créations dominique imbert

Focus : du latin « foyer »

SOMMAIRE

Gamme bois	page 4
Gamme gaz	page 68
Outdoor	page 84
Barbecues	page 92
Gamme prestige	page 100
Architectures du monde	page 108
Porte-bûches et meubles	page 122
Matériaux et couleurs	page 130
Informations générales	page 136
Page de Réalité Augmentée	page 157

GAMME BOIS

Les modèles centraux page 06

Les modèles muraux page 30

Les modèles intégrés page 54

Les poêles page 62

GYROFOCUS cheminée centrale au foyer suspendu et pivotant



Bois / Wood

Créé en 1968 par dominique imberty, ce modèle, révolutionnaire tant par son dessin que par sa conception technique, est le premier en date (dans le monde) de la lignée des foyers suspendus et pivotants à 360°. Symbole de notre marque, ce modèle prestigieux est devenu une icône internationale. Il a obtenu, en 2009, le premier prix du concours international Pulchra (Italie), comme étant le « plus bel objet du monde » parmi des centaines de participants de grand renom. Exposé au Musée d'Art Contemporain de Bordeaux en 1996 (photo p. 110), au Centre National d'Art Contemporain de Grenoble en 1997 et au Musée Guggenheim à New-York en 1998 (photo p. 111).

CARACTÉRISTIQUES

Platine de suspension et longueur de conduit sur mesure.

Peinture : noir mat à haute résistance thermique.

OPTIONS (N° RÉFÉRENCE DU MODÈLE : 1)

Pare-étincelles, peinture gris ardoise ou suivant nuancier Focus.

- Ce modèle est disponible en version « outdoor » (cf. p. 86).

PERFORMANCES

P = 6 kW - η : 57,8 % - CO : 0,25 %

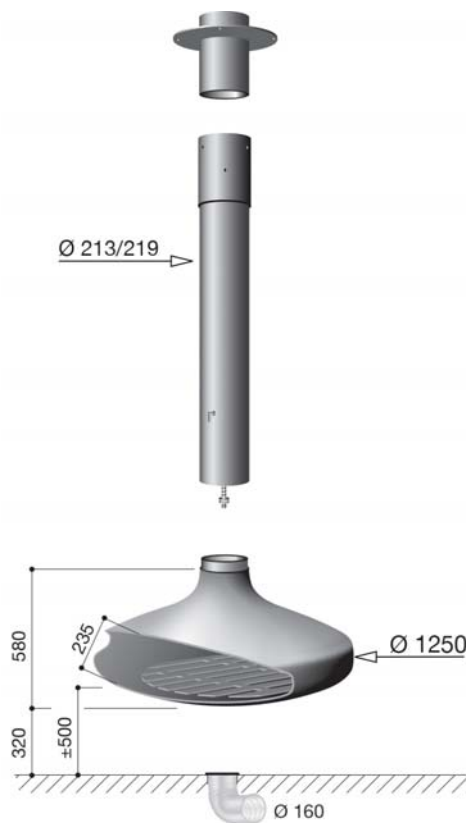

This seminal design, created in 1968, was the first suspended, 360° pivoting fireplace. Its exceptional heat efficiency, easy maintenance and simple installation have all contributed to make this fireplace the signature model and symbol of Focus.

This international classic has been voted "world's most beautiful object" at the 2009 Pulchra Design Awards, against over 100 prestigious competitors.

It has been exhibited in the Bordeaux Contemporary Art Museum (1996) (photo p. 110), in the National Centre of Contemporary Art in Grenoble (1997) and in New York's Guggenheim Museum (1998) (photo p. 111).

CHARACTERISTICS

Flue and plate are made to measure.

Highly heat-resistant matt black paint.

OPTIONAL EXTRAS (MODEL REFERENCE N° 1)

Fireguard, slate grey paint or according to the Focus color chart.

- Also available as outdoor version (see p. 86).

copyright dominique imbert, 1968



- le symbole de la marque -

SLIMFOCUS cheminée suspendue (fixe ou pivotante) ou sur pied



Bois / Wood



Gaz / Gas

Le Slimfocus est une épure révolutionnaire.

Premier modèle à bois, dans le monde, suspendu fixe ou pivotant, puisant son air de combustion par le conduit de fumée, il est hermétique et conforme aux exigences des maisons à basse consommation d'énergie (BBC).

Ce « périscope de flammes » peut être installé en position centrale, murale ou en angle. Sa fluidité esthétique, son encombrement restreint, son ergonomie, son conduit à triple paroi, ses performances exceptionnelles en font un modèle majeur de la gamme Focus.

Il existe en version fixe sur pied (à droite sur le plan ci-contre).

CARACTÉRISTIQUES

Platine de suspension et longueur de conduit sur mesure.

Porte vitrée sur charnières avec balayage d'air interne pour préserver sa propreté. Réglage précis de l'air de combustion.

Bûches à loger inclinées dans le foyer.

Peinture : noir mat à haute résistance thermique.

Label français « Flamme Verte » - compatible maisons BBC.

OPTIONS (N° RÉFÉRENCE DU MODÈLE : 92)

Peinture gris ardoise.

- Ce modèle est disponible sur pied en version gaz (cf. p. 70).

PERFORMANCES

P = 3 - 6 kW - η : 85,4 % - CO : 0,09 %
poussières/dust : 30 mg / m³

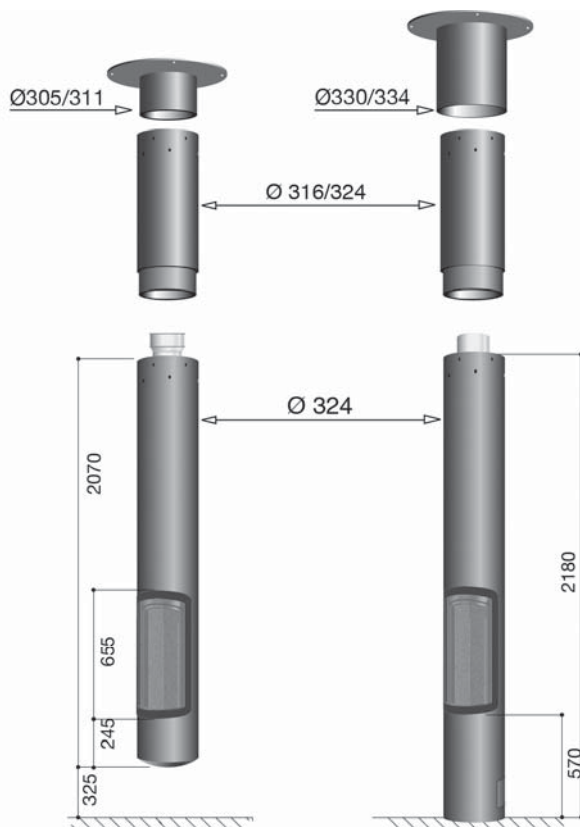

The stripped-down minimalism of the Slimfocus is a revolution in design. It also breaks new ground in technology: the world's first suspended, closed wood-burning fireplace (fixed or pivoting) that draws in combustion air at the top of the flue, making it compatible with low-energy homes.

This versatile "periscope of fire" can be installed in the centre of a room, against a wall or in a corner. Its sleek, streamlined shape, ease of use, triple-walled flue and exceptional performance make it a prime model in the Focus range.

It is also available as a fixed wood-burning fireplace with a base (see the diagram on the right).

CHARACTERISTICS

Flue and plate are made to measure. Glass window kept clean by a constant stream of air.

Precise control of combustion air. Logs placed at an incline in the hearth.

Highly heat-resistant matt black paint.

French "Flamme Verte" label for energy efficiency; compatible with low-energy houses.

OPTIONAL EXTRAS (MODEL REFERENCE N° : 92)

Slate grey paint.

- Also available with a base, in gas version (see p. 70).

copyright dominique imbert, 2013



- l'art exigeant de la simplicité -

DOMOFOCUS

 cheminée centrale au foyer suspendu et pivotant

Le Gyrofocus réclamait depuis longtemps un clone moins encombrant. Le Domofocus est enfin arrivé, sensiblement plus souriant que son aîné. Voulant répondre à des volumes de pièces moins conséquents que le Gyrofocus, il en possède toutes les autres caractéristiques.

CARACTÉRISTIQUES

Foyer suspendu et pivotant à 360°.
Platine de suspension et longueur de conduit sur mesure.
Peinture : noir mat à haute résistance thermique.

OPTIONS (N° RÉFÉRENCE DU MODÈLE : 96)

Pare-étincelles, peinture gris ardoise ou suivant nuancier Focus.

- Ce modèle est disponible en version « outdoor » (cf. p. 88) et avec brûleur à éthanol végétal.

PERFORMANCES

P = 7 kW - η : 33% - CO : 0,18%

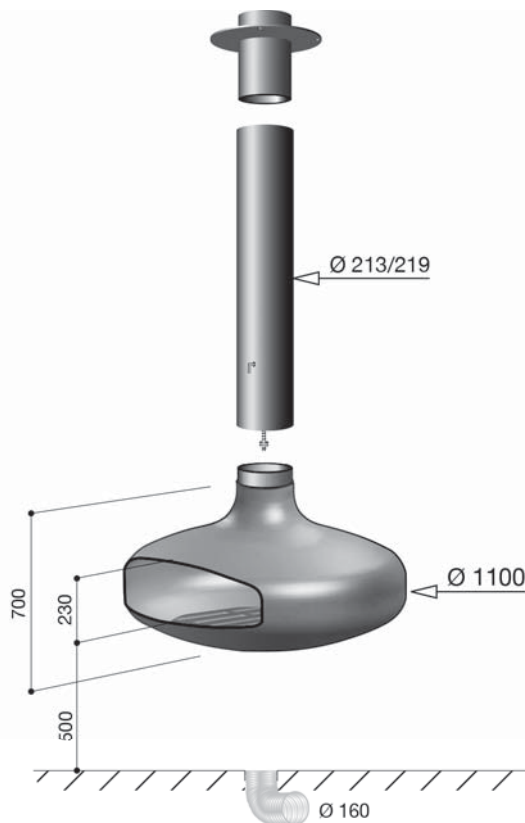

The Gyrofocus at long last has a more compact twin: the Domofocus. Its larger hearth opening gives it a more generous smile than its forebear. Apart from its smaller size, it shares all other characteristics with the Gyrofocus.

CHARACTERISTICS

*Central, suspended, rotating fireplace.
Flue and plate are made to measure.
Highly heat-resistant matt black paint.*

OPTIONAL EXTRAS (MODEL REFERENCE N° : 96)

Fireguard, slate grey paint or according to the Focus color chart.

- *Also available as outdoor version (see p. 88) and as bio-ethanol version.*



- le parfum du feu -



ERGOFOCUS cheminée centrale au foyer suspendu et pivotant



Bois / Wood

- « Je voudrais parfois que mes foyers s'approchent du ciel, voire s'y accrochent. Je voudrais que le feu se désenglué de la terre » - aime à dire dominique imbert.

Ce modèle, suspendu et pivotant, est une réponse à ce souhait. Sa forme pure, ergonomique, de sages dimensions, sa sensibilité thermique due à la surface d'échange, la réalisation sur mesure du conduit et de la platine font de l'Ergofocus un des modèles au foyer suspendu et pivotant le plus élu de la gamme.

Exposé au Musée d'Art Moderne de Stockholm.

CARACTÉRISTIQUES

Foyer suspendu et pivotant à 360°.

Platine de suspension et longueur de conduit sur mesure.

Peinture : noir mat à haute résistance thermique.

OPTIONS (N° RÉFÉRENCE DU MODÈLE : 3)

Pare-étincelles, peinture gris ardoise ou suivant nuancier Focus.

- Ce modèle est disponible en version « outdoor » (cf. p. 86-87) et avec brûleur à éthanol végétal.

PERFORMANCES

P = 5 kW - η : 46,1% - CO : 0,12%

- Fire within reach -

“Why should fire be fixed to the ground?” questions dominique imbert. The elegant shape of this open fire maximises its heat efficiency, and its pure lines are perfectly proportioned. Easy to clean and install, its blend of function and form makes the Ergofocus one of the most popular of Focus's suspended models. This inspired model was exhibited at the Museum of Modern Art in Stockholm.

CHARACTERISTICS

Central, suspended, rotating fireplace.

Flue and plate are made to measure.

Highly heat-resistant matt black paint.

OPTIONAL EXTRAS (MODEL REFERENCE N° 3)

Fireguard, slate grey paint or according to the Focus color chart.

- Also available as outdoor version (see p. 86-87) and as bio-ethanol version.

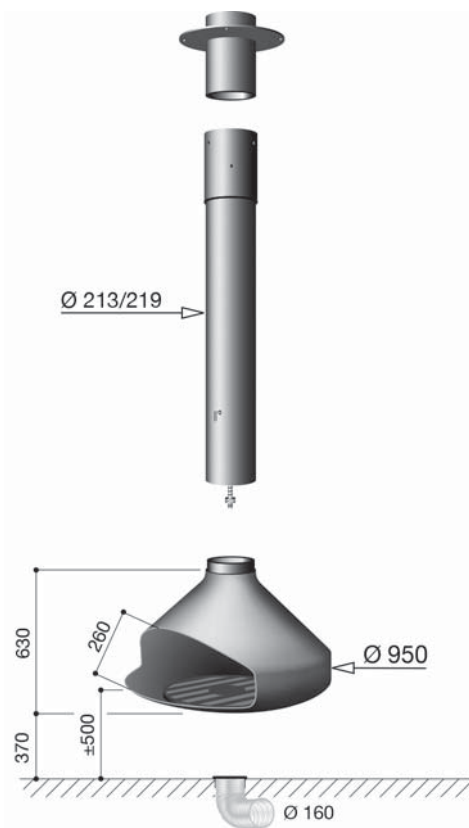

copyright dominique imbert, 1983



- le feu à portée de vie -

BATHYSCAFOCUS

cheminée centrale au foyer suspendu et pivotant



Bois / Wood



Gaz / Gas

- Réminiscences océanes ? -

Raisonné sans être pesant, attentif sans être indiscret le Bathyscafocus, d'encombrement restreint, est un invité serein, chaleureux et loyal.

L'ouverture généreuse du foyer permet aux amoureux du feu d'avoir une relation directe et des conversations sans fin avec les flammes.

Le Bathyscafocus n'est pas vraiment une cheminée, c'est une récompense.

CARACTÉRISTIQUES

Foyer suspendu et pivotant à 360°.

Platine de suspension et longueur de conduit sur mesure.

Peinture : noir mat à haute résistance thermique.

OPTIONS (N° RÉFÉRENCE DU MODÈLE : 4)

Pare-étincelles, peinture gris ardoise ou suivant nuancier Focus.

- Ce modèle est disponible en versions « outdoor » (p. 89), à gaz sur pied (p. 72) et avec brûleur à éthanol végétal.

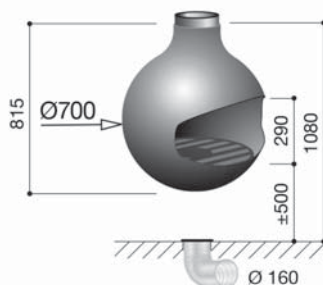
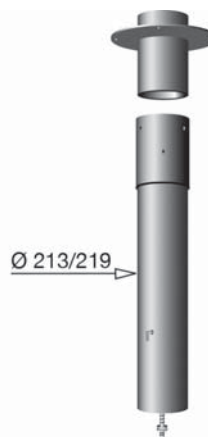

PERFORMANCES

P = 5,5 kW - η : 59,4% - CO : 0,26%

The perfection of geometry allied with the purity of fire...

With a nod towards the sea, this round, compact fireplace is pleasing and unobtrusive. The generous opening of the hearth allows a direct dialogue between fireside visitors and the flames. The Bathyscafocus is more than a fireplace - it's a reward.

CHARACTERISTICS

Central, suspended, rotating fireplace.

Flue and plate are made to measure.

Highly heat-resistant matt black paint.

OPTIONAL EXTRAS (MODEL REFERENCE N° 4)

Fireguard, slate grey paint or according to the Focus color chart.

- Also available as outdoor version (see p. 89), with a base in gas version (see p. 72) and as bio-ethanol version.

copyright dominique imbert, 1978

- l'art et l'art de vivre
ne font qu'un (Joseph Delteil) -



BATHYSCAFOCUS À HUBLLOT cheminée centrale au foyer fermé



Evolution évidente du Bathyscafocus ouvert (page précédente) dont il hérite des qualités et dimensions essentielles, la version à hublot ajoute les spécificités du foyer fermé.

La présence dont fait preuve cette sphère, suspendue et pivotante, reste un mystère heureux pour ceux qui la côtoient.

CARACTÉRISTIQUES

Le hublot est réalisé avec un cadre en acier et un verre hémisphérique en pyrocéramique.

Les performances significatives du modèle attestent des capacités de chauffe de ce foyer fermé.

Peinture : noir mat à haute résistance thermique.

Platine de suspension et longueur de conduit sur mesure.

Label français « Flamme Verte ».

OPTIONS (N° RÉFÉRENCE DU MODÈLE : 4)

Peinture gris ardoise.

PERFORMANCES

P = 4-9 kW - η : 79,7 % - CO : 0,10 %
poussières/dust : 34 mg / m³

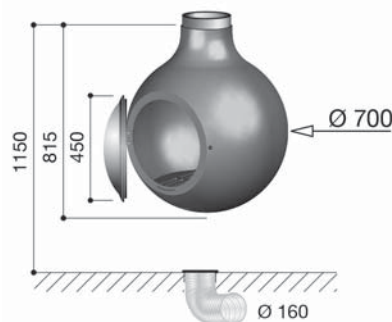
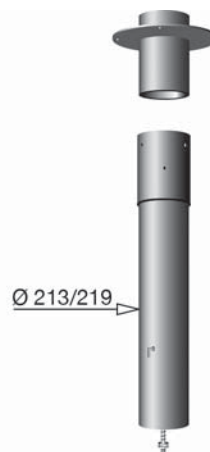

The obvious evolution of the open Bathyscafocus (previous page), from which it inherits its main features and dimensions, the porthole Bathyscafocus has the additional advantages of a closed fire. The personality that this sphere, suspended and rotating, radiates remains a happy mystery to those in its presence.

CHARACTERISTICS

The porthole, consisting of a steel frame surrounding domed heat-resistant glass, maximises the advantage of a fireplace that pivots 360°.

This closed hearth model provides excellent thermal efficiency.

Flue and plate are made to measure.

Highly heat-resistant matt black paint.

French "Flamme Verte" label for energy efficiency.

OPTIONAL EXTRAS (MODEL REFERENCE N° 4)

Slate grey paint.

copyright dominique inbert, 1978



- les flammes sont faites
de syllabes de rêves -

AGORAFOCUS 630 cheminée centrale au foyer vitré



Bois / Wood

- Appellation Focus contrôlée -

Subtilement griffé, suspendu ou fixe sur pied, ce foyer, se voit ouvert à tous les regards. N'occupant cependant que 63 cm de diamètre, il se veut sobre et discret.

Aisément nettoyable (trappe ou cendrier), avec son feu visible à 360°, ce modèle est devenu un des best-sellers de la gamme.

CARACTÉRISTIQUES

Foyer muni de 4 cadres vitrés (pyrocéramique), courbes, dont 2 ouvrants.

Version suspendue ou version posée contenant un cendrier.

Platine de suspension et longueur de conduit sur mesure.

Peinture : noir mat à haute résistance thermique.

Label français « Flamme Verte ».

OPTIONS (N° RÉFÉRENCE DU MODÈLE : 5)

Peinture gris ardoise, pied contenant cendrier.

- Ce modèle est disponible avec brûleur à éthanol végétal.

PERFORMANCES

P = 8-11 kW - η : 78,3 % - CO : 0,09 %
poussières/dust : 35 mg / m³

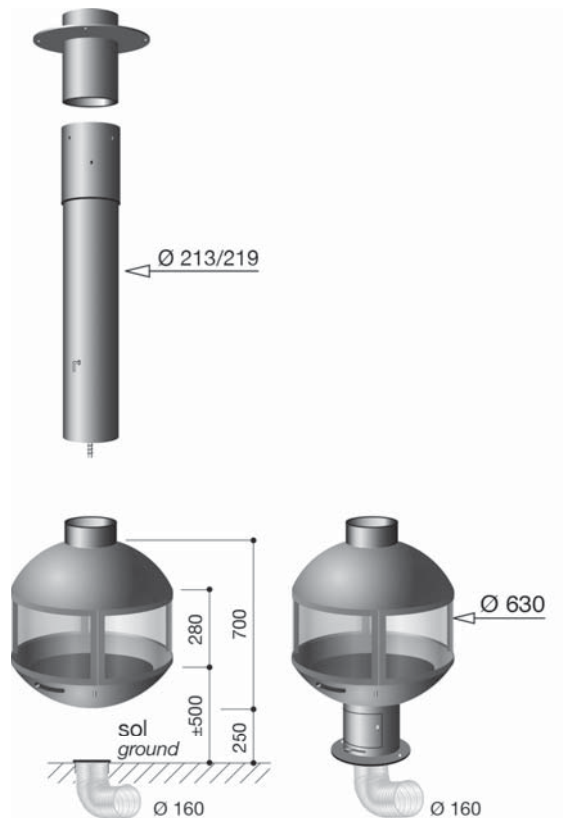

A discreet best-seller, this cleverly crafted model can be suspended so that its direction is adjustable, or it can be fixed on a base.

It is designed with a glass-panelled fireguard so the fire can be viewed from all sides. Taking up little space, this subtle fireplace gracefully provides a luminous Focus to a room. Easy installation and maintenance and exceptional heat output match the model's aesthetic achievements.

CHARACTERISTICS

Highly heat-resistant matt black paint.

4 curved pyroceramic glass frameworks including two opening on hinges.

The base-mounted model includes an ash pan and fresh-air intake.

French "Flamme Verte" label for energy efficiency.

OPTIONAL EXTRAS (MODEL REFERENCE N° 5)

Slate grey paint, base-mounted version.

- *Also available as bio-ethanol version.*

copyright dominique imbert, 1989



- phare intime -

AGORAFOCUS 850 cheminée centrale au foyer vitré



Bois / Wood

C'est au succès de l'Agorafocus 631 que ce modèle doit son origine. Dépassant très sensiblement son aîné en taille, il s'adapte mieux que celui-ci à des surfaces, des volumes et des hauteurs sous plafond plus conséquentes.

Les dimensions des vitres circulaires offrent un angle de vue exceptionnel sur un foyer d'une grande générosité, aux transparences lumineuses.

CARACTÉRISTIQUES

Foyer muni de 4 cadres vitrés (pyrocéramique), courbes, dont 2 ouvrants. Platine de suspension et longueur de conduit sur mesure.

Peinture : noir mat à haute résistance thermique.

Label français « Flamme Verte ».

OPTIONS (N° RÉFÉRENCE DU MODÈLE : 46)

Peinture gris ardoise.

PERFORMANCES

P = 8-12 kW - η : 74,4 % - CO : 0,14 %
poussières/dust : 44 mg / m³

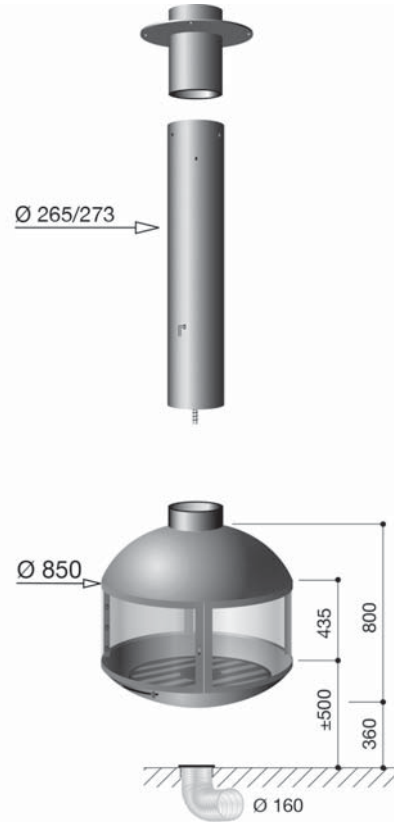

This model was introduced following the success of the Agorafocus 631. Considerably larger than the model that inspired it, it is better suited to larger rooms or spaces with higher ceilings. Its more generous dimensions are enclosed in heat-resistant pyroceramic glass doors, offering a view of the fire from every corner of the room.

CHARACTERISTICS

The fireplace has 4 pyroceramic glass frameworks including two opening on hinges.

Flue and plate are made to measure.

Highly heat-resistant matt black paint.

French "Flamme Verte" label for energy efficiency.

OPTIONAL EXTRAS (MODEL REFERENCE N° 46)

Slate grey paint.

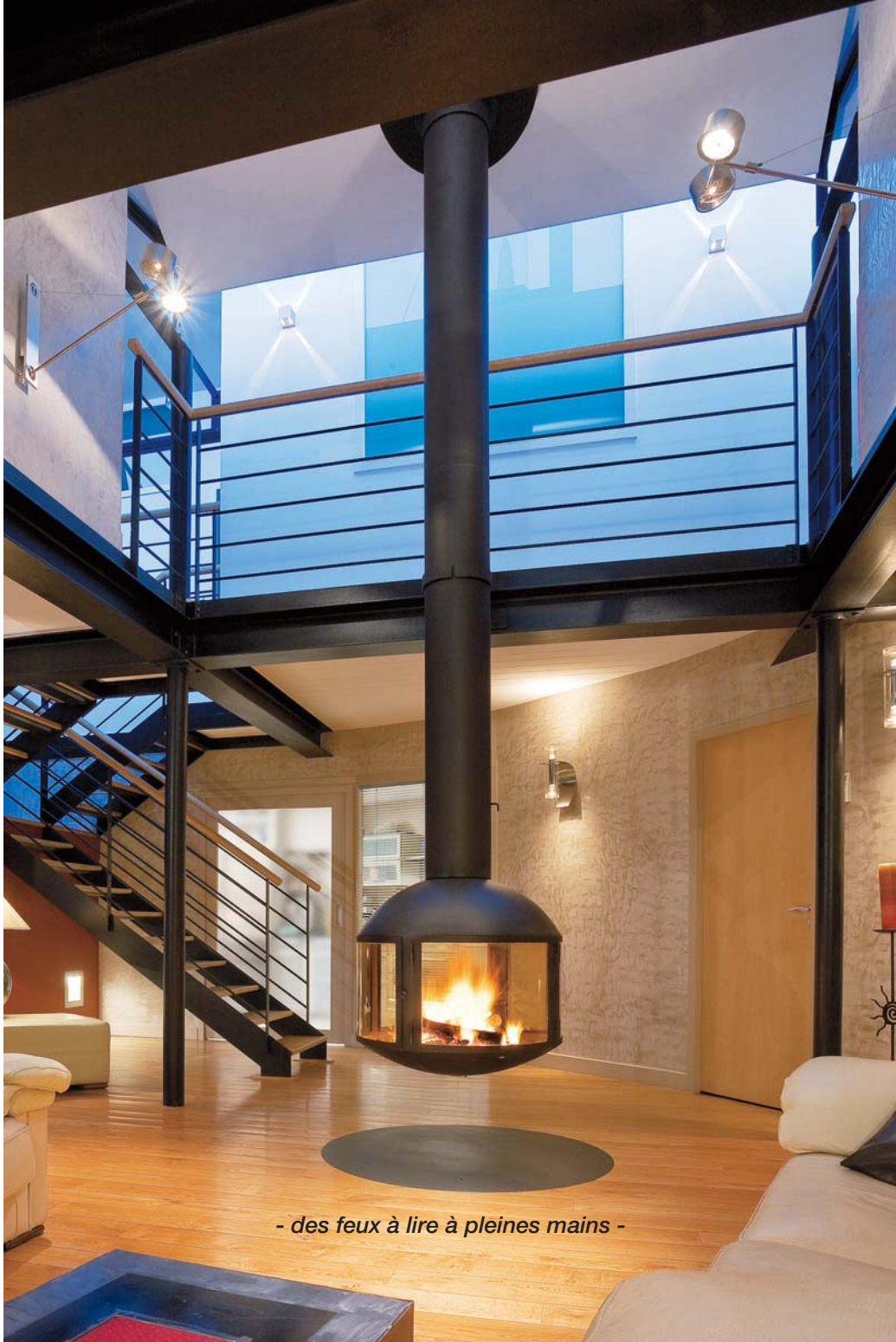

- des feux à lire à pleines mains -

MEZZOFOCUS cheminée centrale



Bois / Wood

Le Mezzofocus subjugué l'oeil par son évidence à la fois classique et minimaliste. Élément central d'une pièce, ce modèle est à la rencontre de tous les regards.

Il se présente sous plusieurs versions :

- hotte + foyer (photo)
- hotte avec un plateau et 4 vitres courbes dont 2 fixes et 2 coulissants
- hotte seule (photo)

CARACTÉRISTIQUES

Platine de suspension et longueur de conduit sur mesure.

Peinture : noir mat à haute résistance thermique.

OPTIONS (N° RÉFÉRENCE DU MODÈLE : 45)

Peinture gris ardoise ou suivant nuancier Focus.

PERFORMANCES

P = 5 kW - η : 35,5% - CO : 0,45%

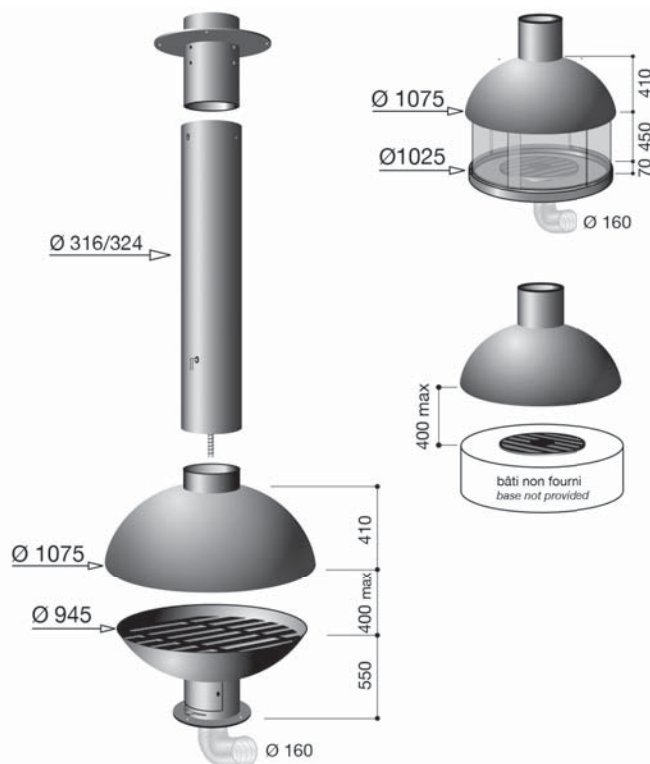

Pride of place goes to the elegant Mezzofocus: its strong personality makes it the centre of attention, the ultimate focal point of any room.

The hood and base, though different sizes, form a perfect sphere to the eye. The purity of the shape is a powerful presence, emphasized by the warmth emitted by the hearth. Whether in a contemporary setting or a more traditional, rustic environment, this model invites conviviality.

CHARACTERISTICS

Flue and plate are made to measure.

Highly heat-resistant matt black paint.

OPTIONAL EXTRAS (MODEL REFERENCE N° 45)

Slate grey paint or according to the Focus color chart.

copyright dominique imbert, 1998



- les flammes dévisagées -

MÉIJIFOCUS

cheminée centrale au foyer vitré



Bois / Wood



Gaz / Gas

- Le foyer aux racines de braises -

Directement au sol, sur un socle en acier ou en maçonnerie, sur un décrochement de niveau...

Le Méijifocus, avec son foyer vitré, met le feu à portée de vie, en toute sécurité, en créant l'espace généreux, ouvert, japonaisant.

CARACTÉRISTIQUES

Le foyer est composé : de 5 verres courbes en pyrocéramique (3 fixes, 2 mobiles) et d'un plateau qui peut être posé sur ou dans un bâti, ou dans un socle en acier (options photo de droite).

Platine de suspension et longueur de conduit sur mesure.

Peinture : noir mat à haute résistance thermique.

OPTIONS (N° RÉFÉRENCE DU MODÈLE : 11)

Socle acier, peinture gris ardoise ou suivant nuancier Focus.

- Ce modèle est disponible en version gaz (p. 73).

PERFORMANCES

P = 6 kW - η : 51,8 % - CO : 0,08 %

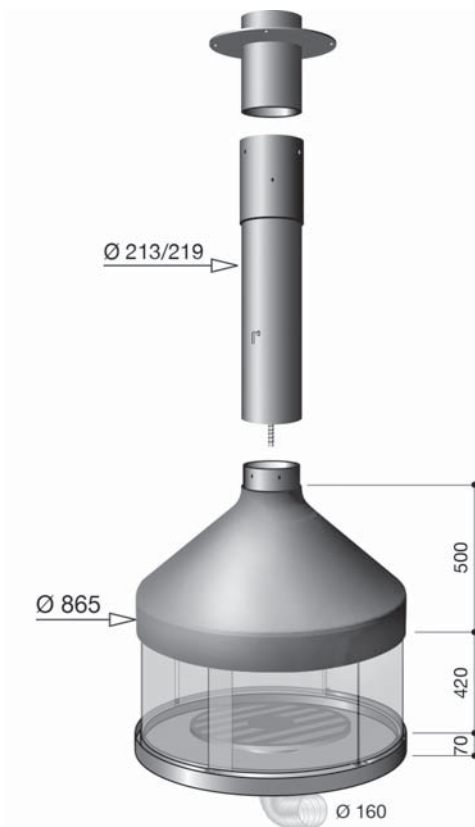

From ember to flame, fire takes centre stage.

This model takes its name from the word "renewal" in Japanese. It can be installed directly on the floor, mounted on a base of black steel or masonry, or placed at the edge of a split level. The sliding glass panels allow the fire to be viewed in complete security, bringing it within reach of the spaces where we live. The style evokes the clean lines and open quality of Japanese interiors.

CHARACTERISTICS

The following components are included: 3 fixed curved pyroceramic glass panels; 2 sliding curved pyroceramic glass panels; a stationary plate that can be placed on or built into a base on the floor or mounted on a steel base (optional) or a special steel base with space for wood storage. Flue and plate are made to measure. Highly heat-resistant matt black paint.

OPTIONAL EXTRAS (MODEL REFERENCE N° 11)

Steel base, slate grey paint or according to the Focus color chart.

- Also available in gas version (see p. 73).



- si le feu brûlait ma maison, qu'emporterais-je ?
- j'aimerais emporter le feu (Jean Cocteau)



copyright dominique imbert, 1993

FILIOFOCUS 2000 TÉLESCOPIQUE

cheminée centrale télescopique



Bois / Wood

C'est l'architecte Norman Foster (Lord Foster of Thames Bank) qui a demandé à Dominique Imbert, en lui donnant toute liberté de conception, de créer le modèle spécial qui apparaît pages 117 de ce catalogue.

De dimensions plus raisonnables, la version présentée ci-contre est télescopique : la hotte et la totalité du conduit peuvent s'abaisser et se relever aisément à la main. En position ouverte, l'écart entre hotte et vasque permet de s'adapter aux conditions climatiques spécifiques du jour (pression barométrique, vent, température extérieure...). L'innovation du système télescopique et l'élégance de la hotte d'une sobriété rare, font de cette création, un modèle majeur de la gamme Focus. Le Filiofocus a obtenu la médaille d'or des « Trophées du Design » d'un salon Batimat, à Paris et la médaille d'argent du design à Stuttgart.

CARACTÉRISTIQUES

Vasque intégrée dans le sol (cf photo de droite), posée sur celui-ci (cf plan) ou sur une réhausse en acier (option) (voir photo page suivante). Le système télescopique est intégré dans un niveau supérieur de l'habitation ou dans la souche inox fournie.

OPTIONS (N° RÉFÉRENCE DU MODÈLE : 57)

Peinture gris ardoise, réhausse de vasque en acier.

PERFORMANCES

P = 4 kW - η : 40 % - CO : 0,28 %

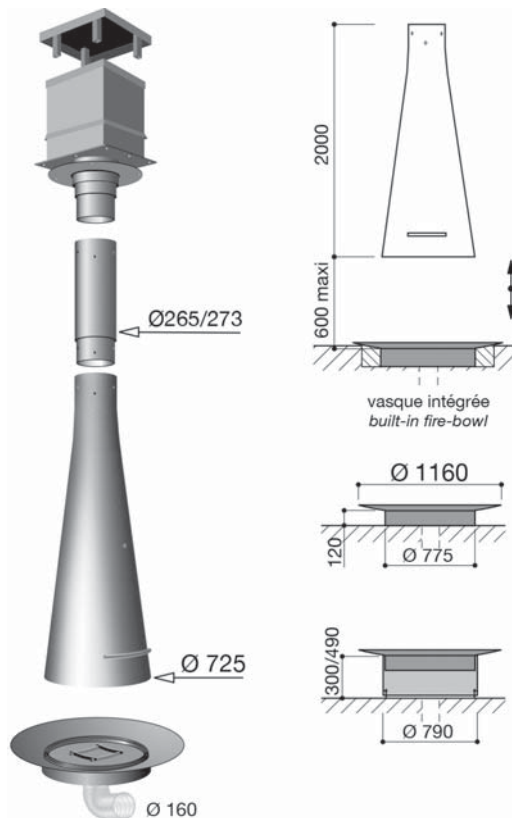

In 2001, Dominique Imbert was invited by the architect Lord Norman Foster to create a fireplace for a prestigious reception hall: thus was born the giant Filiofocus (p. 117).

This elegant model is based on that design, but scaled down to more suitable dimensions for a domestic interior. An innovative telescopic system allows the hood and flue to be lowered and raised easily by hand. The award-winning design was honoured with the Gold Medal at the Batimat show, Paris, and the Silver Medal for design in Stuttgart.

CHARACTERISTICS

The fire-bowl can be integrated into (see photo opposite right) or set on (see drawing) the floor or mounted on a custom-built or raised steel base (option) (see photo next page).

The telescopic system is integrated into the upper floor of a building or in a chimney stack.

The distance between the hood and the base can be easily adjusted by hand.

OPTIONAL EXTRAS (MODEL REFERENCE N° 57)

Slate grey paint, raised steel base.



- les flammes profitent fréquemment des petits vents pour fredonner le temps qui passe -



copyright dominique imbert, 2000

FILIOFOCUS CENTRAL 1600 et 2000

cheminées centrales, fixes



Le Filiofocus vitré existe en 2 versions :
version 2000 et version 1600.

Ces modèles sont munis de quatre verres courbes en pyrocéramique
(dont 2 coulissants sur rails et deux fixes).

Le Filiofocus a obtenu la médaille d'or des « Trophées du Design »
au Salon Batimat, à Paris et la médaille d'argent du design à Stuttgart.

CARACTÉRISTIQUES

Vasque foyère : intégrée dans le sol, posée dessus, ou sur une réhausse
fournie en option (voir plans page précédente).

Platine de suspension et longueur de conduit sur mesure.

Peinture : noir mat à haute résistance thermique.

OPTIONS (N° RÉFÉRENCE DU MODÈLE 1600 : 80 / MODÈLE 2000 : 58)

Peinture gris ardoise, réhausse de vasque en acier.

- Ces modèles sont disponible en version gaz (voir p. 74).

PERFORMANCES

P = 6 kW - η : 50 % - CO : 0,08 %
poussières/dust < 75 mg / m³

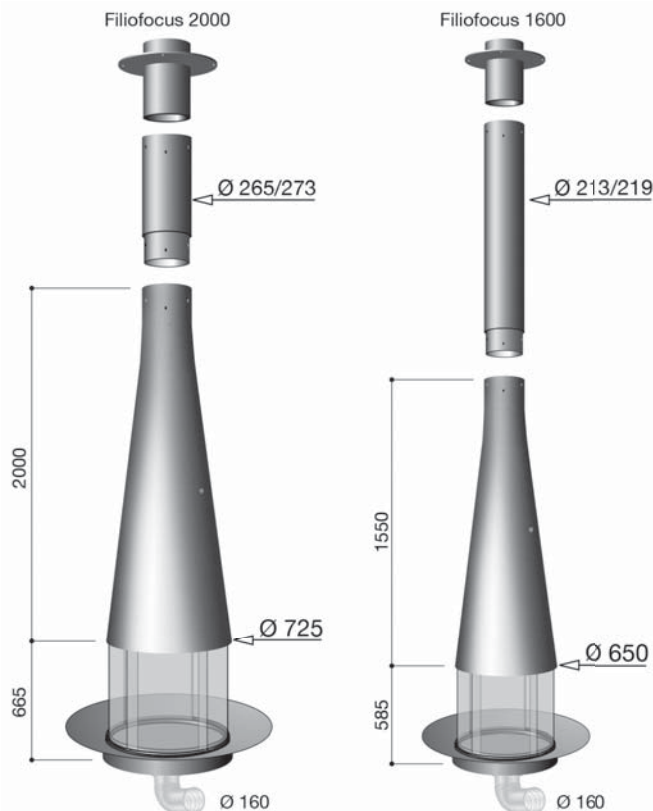

The glass-panel fixed-hood Filiofocus comes in two versions: version 2000 and version 1600.

This model has four curved heat-resistant glass panels (of which two slide open along tracks, and two are fixed).

The refined and original Filiofocus was awarded the Gold Medal for Design at the Batimat trade exhibition in Paris, and the Silver Medal for design in Stuttgart.

CHARACTERISTICS

As for the telescopic and wall models (p. 26 and p. 30), the fire-bowl can be built into or placed on the floor, or mounted on a specially built base to a desired height.

Flue and plate are made to measure.

Highly heat-resistant matt black paint.

OPTIONAL EXTRAS (MODEL REFERENCE 1600 N° 80 / MODEL REFERENCE 2000 N° 58)

Slate grey paint, raised steel base.

- *Also available in gas version (see p. 74).*



- la mode se démode, le style jamais
(Coco Chanel) -

FILIOFOCUS MURAL 1600 et 2000

cheminées vitrées



Bois / Wood



Gaz / Gas

Une ligne, une présence, une fonction.

La pureté du dessin de la hotte soulignée par la courbe de la vasque fait de ces modèles des foyers muraux précieux qui peuvent être installés dans de multiples situations.

En version centrale, le Filiofocus a obtenu la médaille d'or des « Trophées du Design » au Salon Batimat, à Paris et la médaille d'argent du design à Stuttgart.

CARACTÉRISTIQUES

Foyers auto-porteurs constitués de 3 éléments à assembler lors du montage : verres courbes en pyrocéramique (2 fixes et 1 coulissant).

Foyer posé au sol ou surélevé sur une réhausse.

Récupérateur de chaleur au dos du foyer pour un système d'arrivée d'air neuf pénétrant à la base des verres.

Platine de suspension et longueur de conduit sur mesure.

Peinture : noir mat à haute résistance thermique.

OPTIONS (N° RÉFÉRENCE DU MODÈLE 1600 : 81 / MODÈLE 2000 : 59)

Peinture gris ardoise, réhausse de vasque en acier.

- Ces modèles sont disponible en version gaz (cf. p. 75).

PERFORMANCES

P = 6 kW - η : 50 % - CO : 0,08 %
poussières/dust < 75 mg / m³

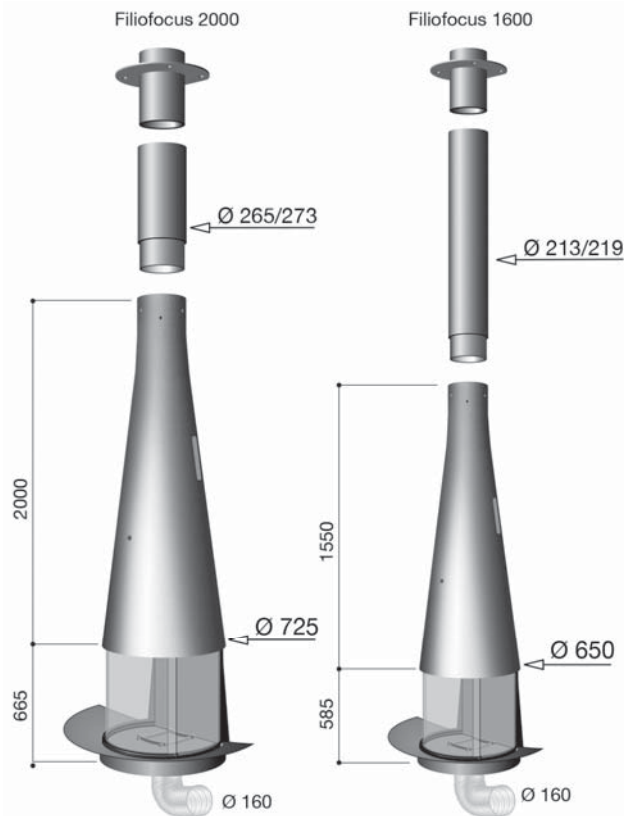

Stylish, elegant, functional.

This model's fusion of the pure lines of its hood and its curved fire basin evoke the subtle elegance of Japanese design. The wall version of the free-standing Filiofocus, this fireplace effortlessly graces interiors of low, high or angled ceilings. The free-standing Filiofocus won the Gold Medal in the "Trophées du Design" at the Batimat exhibition in Paris, 2001, and the Silver Medal for design in Stuttgart in 2004.

CHARACTERISTICS

The wall version of the Filiofocus is a self-supporting. Fireguard: curved heat-resistant glass panels.

The fireplace can be installed directly on the floor or mounted on a base.

The hot air recuperator takes up two-thirds of the hood and provides exceptional heat exchange.

A fresh-air intake system at the base of the glass panels enables ventilation and aids combustion.

Flue and plate are made to measure. Highly heat-resistant matt black paint.

OPTIONAL EXTRAS (MODEL REFERENCE 1600 N° 81 / MODEL REFERENCE 2000 N° 59)

Slate grey paint, raised steel base.

- Also available in gas version (see p. 75).

filiofocus 1600



*- il faut enseigner la lecture entre les flammes
comme il faut enseigner la lecture
entre les lignes -*

filiofocus 2000



copyright dominique imbert, 2001

EUROFOCUS cheminée sur pied, fixe ou pivotante, au foyer fermé



Bois / Wood



Gaz / Gas

- Le roman du feu porté à l'écran -

C'est à livre ouvert que se lit l'Eurofocus et c'est la récompense de ses flammes nues que d'être lues de la tête au pied, intégralement. Ce modèle a obtenu le « Mercure du Design » (Paris).

CARACTÉRISTIQUES

Porte de façade, vitrée sur toute sa surface.
Foyer fermé avec vitre opaque, fixe en hauteur de la porte.
Circulation d'air puisé dans une double paroi du foyer.
Air chaud diffusé par ouïes supérieures.
Foyer en version fixe ou pivotante à 360°.
Longueur de conduit sur mesure.
Peinture : noir mat à haute résistance thermique.

OPTIONS (N° RÉFÉRENCE DU MODÈLE : 86)

Peinture gris ardoise, version pivotante.

- Ce modèle est disponible en version gaz (cf. p. 76).

PERFORMANCES

P = 8-14 kW - η : 76,6 % - CO : 0,14 %
poussières/dust : 69 mg / m³

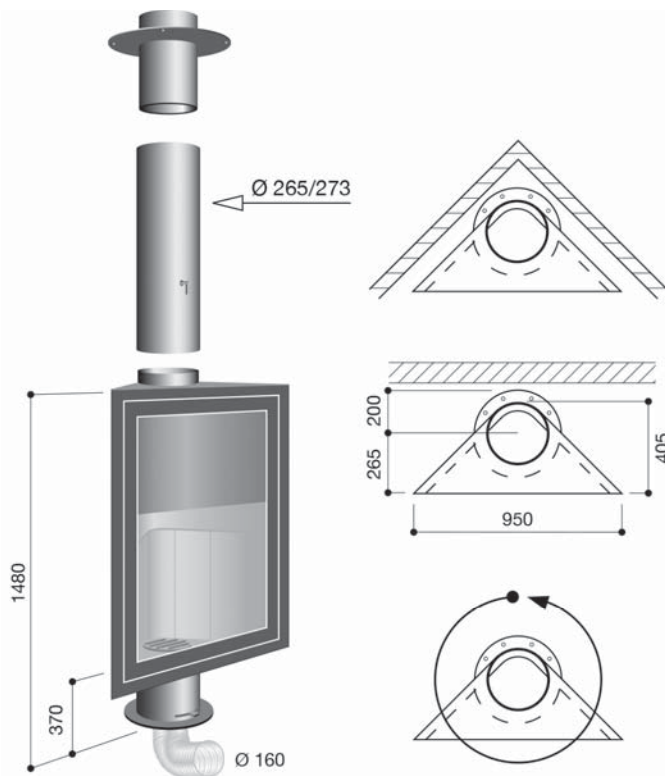

- Fire brought to the screen -

Audacious yet sober, this expansive fireplace proudly displays its flames in their full splendour. This model is enhanced whether placed centrally in a room, in a corner or against a flat wall. It won the "Mercure du Design" award in Paris.

CHARACTERISTICS

The door has a full glass panel, giving this model the performance of a closed fire. Air drawn from outside (or, failing that, from the room) circulates along the lateral walls of the hearth to aid combustion. The fireplace can be supplied as a fixed or 360° pivoting version. It can be installed in the centre of a room, in a corner, or against a flat wall. Flue is made to measure. Highly heat-resistant matt black paint.

OPTIONAL EXTRAS (MODEL REFERENCE N° 86)

Slate grey paint.

- Also available in gas version (see p. 76), pivoting version.

copyright dominique imbert, 1993



- voici venu le temps des flammes dénudées -

HÉTÉROFOCUS 1400

cheminée murale avec porte



Bois / Wood

- Expression sculpturale numérotée et signée -

Avec cette création au rendement thermique exceptionnel, aux soudures apparentes et à l'acier brut ciré, notre ambition est de faire en sorte que se conjuguent, sans compromission, art, artisanat et architecture.

CARACTÉRISTIQUES

Foyer en acier brut ciré.

Conduit en acier, réalisé sur mesure, raccordement au conduit existant par conduit flexible ou rigide (option).

Fonctionnement porte ouverte ou fermée.

Modèle réalisable avec grand côté du foyer à gauche.

Label français « Flamme Verte ».

OPTIONS (N° RÉFÉRENCE DU MODÈLE : 16)

Porte vitrée, conduit inox flexible ou rigide pour raccordement.

PERFORMANCES

P = 8-11 kW - η : 78,6 % - CO : 0,10 %
poussières/dust < 75 mg / m³

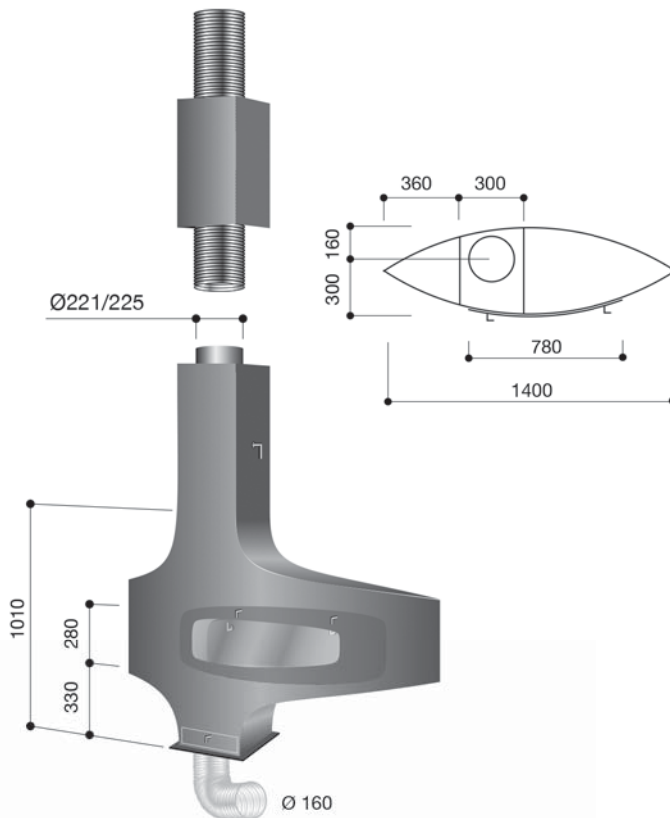

Sculpted in raw, polished steel with visible welding seams, each Heterofocus is numbered and signed.

This unique fireplace offers exceptional heat output, embodying Focus's aspiration to merge art, craftsmanship, innovation and function without compromising quality.

CHARACTERISTICS

Polished raw steel fireplace.

Steel flue: height is made to measure, and can be connected to an existing flue with a flexible or rigid stainless steel flue liner (option) or a custom-made piece (option).

Operates with the door open or closed.

The fireplace can also be made "reversed", with the extended side on the left.

French "Flamme Verte" label for energy efficiency.

OPTIONAL EXTRAS (MODEL REFERENCE N° 16)

Curved glass door, flexible or rigid stainless steel connection flue.

hétérofocus avec porte vitrée / *cruded glass door*



- *fil du vent et de la nuit, le feu* -

hétérofocus avec porte acier / *polished steel door*



ANTÉFOCUS cheminée murale (ou centrale)



Bois / Wood

Le modèle Antéfocus est la première cheminée créée et réalisée par dominique imbert en 1967 pour son usage personnel (photo du bas ci-contre).

Ce foyer est à l'origine du Gyrofocus (1968) et de la gamme Focus dans son intégralité, d'où son nom.

50 ans après sa création, l'Antéfocus est toujours reproduit à l'unité, manuellement, avec des soudures apparentes et exclusivement en finition cirée.

Tous les exemplaires sont numérotés et signés, ce qui est l'hommage minimum qui puisse être rendu à la personnalité de ce modèle créateur de dynastie.

CARACTÉRISTIQUES

Foyer de grande largeur d'ouverture (1,90 m) permettant de recevoir des bûches de longueur exceptionnelle.

Acier brut ciré aux soudures apparentes.

Peut être fixé au mur par platine murale ou suspendu par platine plafond.

Longueur de conduit et pièce de raccordement sur mesure.

OPTIONS (N° RÉFÉRENCE DU MODÈLE : 61)

Pare-étincelles.

PERFORMANCES

P = 5,5 kW - η : 53,5 % - CO : 0,18 %

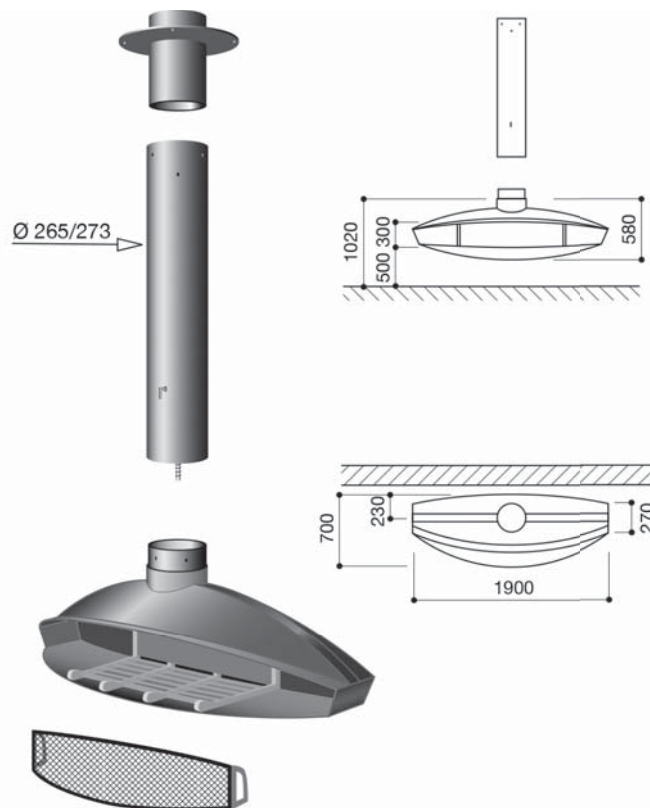

This was the first fireplace ever designed and made by dominique imbert. He created it in 1967 for his personal use. This seminal model was initially designed to pivot and became the prototype for the Gyrofocus in 1967 (bottom photo) and the springboard for the entire Focus range.

Decades after its creation, the Antéfocus is still built to order (by hand) in polished raw steel with visible welding seams. Each unit is numbered and signed, a fitting homage to the originality of the fireplace that launched the Focus philosophy.

CHARACTERISTICS

The fireplace features a wide opening (1.90 m) capable of holding exceptionally long logs.

Can be situated near a wall or in the centre of a room.

Fireplace, polished raw steel with visible welding seams.

Flue and other adaptation parts are made to measure.

OPTIONAL EXTRAS (MODEL REFERENCE N° : 61)

Fireguard.

copyright dominique imbert, 1967



antéfocus 2007



antéfocus 1967

- la tradition consiste à créer son époque (Le Corbusier) -

HUBFOCUS

 cheminée murale vitrée

Bois / Wood

Parent proche du modèle Optifocus (page suivante), le Hubfocus, n'ayant pas les pieds sur terre, se veut plus aérien, plus serein, plus paisible. Son encombrement restreint libère l'espace autour de lui et la vision du feu à 180° qu'il propose sur une grande hauteur, ajoute à ses atouts.

CARACTÉRISTIQUES

Foyer accroché au mur par platine, avec réglage d'air neuf, muni d'un récupérateur de chaleur.

Trois vitres courbes dont la frontale coulissante.

Peut fonctionner porte ouverte ou fermée.

Longueur de conduit et pièce de raccordement sur mesure.

Peinture : noir mat à haute résistance thermique.

OPTIONS (N° RÉFÉRENCE DU MODÈLE : 94)

Peinture gris ardoise.

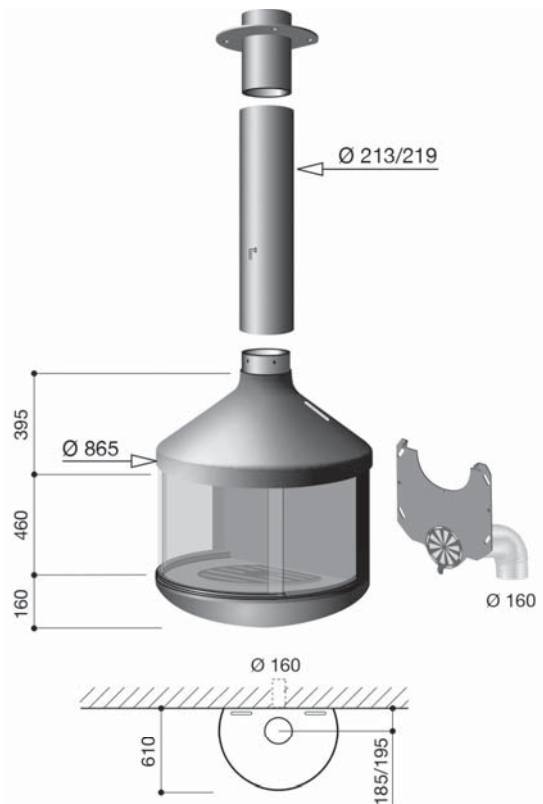

PERFORMANCES

P = 8-11 kW - η : 73,1 % - CO : 0,16 %
poussières/dust : 48 mg / m³

A close relative of the Optifocus, the Hubfocus floats above the ground, airy, serene and peaceful. Its compact size creates space, and its graceful design allows a 180° view of the fire and reveals the full height of the flames.

CHARACTERISTICS

Fixed to the wall with an attachment plate that includes a fresh-air intake control equipped with a heat recuperator.

Three curved glass panels, with a sliding front panel.

Operates with the door open or closed.

Flue and other adaptation parts are made to measure.

Heat-resistant matt black paint.

OPTIONAL EXTRAS (MODEL REFERENCE N° 94)

Slate grey paint.

copyright dominique imbert, 2014



- il n'y a que devant un feu de bois que l'on peut demander aux mots de se taire -

OPTIFOCUS cheminée murale vitrée



Bois / Wood



Gaz / Gas

Synthèse heureuse et conviviale, l'Optifocus répond parfaitement à des exigences simultanées de sécurité, de faible encombrement, de vision et d'esthétique généreuse.

CARACTÉRISTIQUES

Foyer mural en acier, muni d'un récupérateur de chaleur et d'une banquette en tôle noire (photo de droite).

2 largeurs au choix : 1,25 m ou 1,75 m.

Celle-ci peut recevoir un matériau en rapport avec l'environnement : carrelage, marbre, granit ou lave émaillée (photo de gauche) (options).

Longueur de conduit et pièce de raccordement sur mesure.

Peinture : noir mat à haute résistance thermique.

OPTIONS (N° RÉFÉRENCE DU MODÈLE : 42)

Peinture gris ardoise, granit ou lave émaillée pour banquette.

- Ce modèle est disponible en version gaz (cf. p. 77).

PERFORMANCES

P = 8-11 kW - η : 73,1 % - CO : 0,16 %
poussières/dust : 48 mg / m³

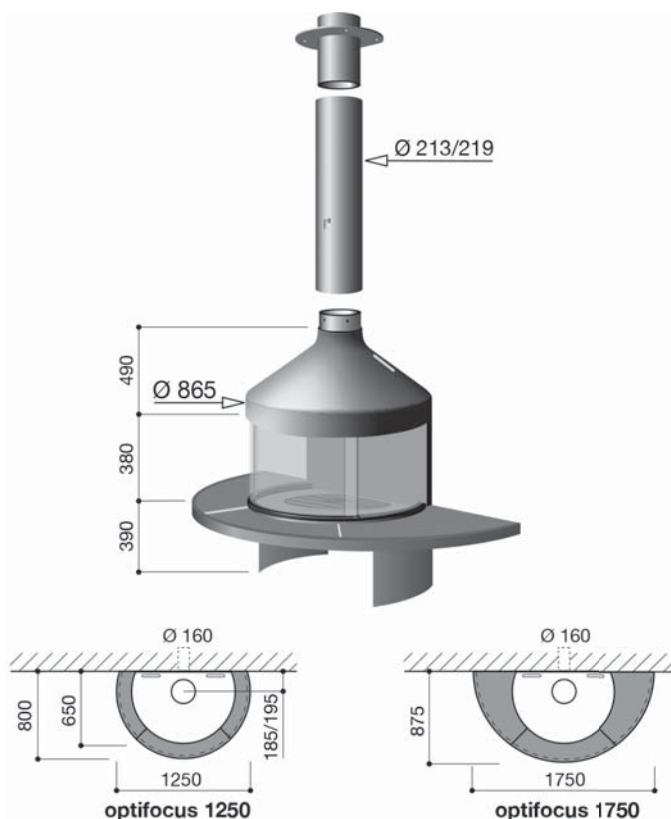

This fireplace is an ideal solution for limited spaces, without compromising on charm or heat-efficiency.

CHARACTERISTICS

This model has separate elements: the shelf (two sizes: 1.25 or 1.75 m), the hood, the flue, and a metal backing plate for the hearth.

The standard shelf is black metal, but can be customised by the purchaser with other materials, such as ceramic, granite, marble...(not supplied), or enamelled lava stone (available as an option).

Flue and other adaptation parts are made to measure.

Heat-resistant matt black paint.

OPTIONAL EXTRAS (MODEL REFERENCE N° 42)

Slate grey paint, granite or enamelled lava stone for hearth-shelf.

- Also available in gas version (see p. 77).

optifocus 1250



— y a-t-il du feu au paradis ?
— ...
— bon, alors je choisis l'enfer.

optifocus 1750



copyright dominique imbert, 1997

MIOFOCUS cheminée murale



Bois / Wood

Le Miofocus est un modèle mural à bois raccordé par un départ de fumée arrière.

Sa forme douce, d'encombrement restreint, à la bouche souriante, est destinée à offrir à volonté des feux de tendresse ou des baisers de feu...

CARACTÉRISTIQUES

Foyer muni :

- d'une platine d'accrochage,
- d'un double-fond de ventilation faisant office de récupérateur de chaleur,
- d'une grille en fonte, amovible,
- d'une trappe de vidange des cendres.

Peinture : noir mat à haute résistance thermique.

OPTIONS (N° RÉFÉRENCE DU MODÈLE : 73)

Pare-étincelles, peinture gris ardoise ou suivant nuancier Focus, pièces de raccordement (suivant configuration).

- Ce modèle est disponible en version « outdoor » (cf. p. 91) et avec brûleur à éthanol végétal.

PERFORMANCES

P = 4 kW - η : 50,4 % - CO : 0,23 %

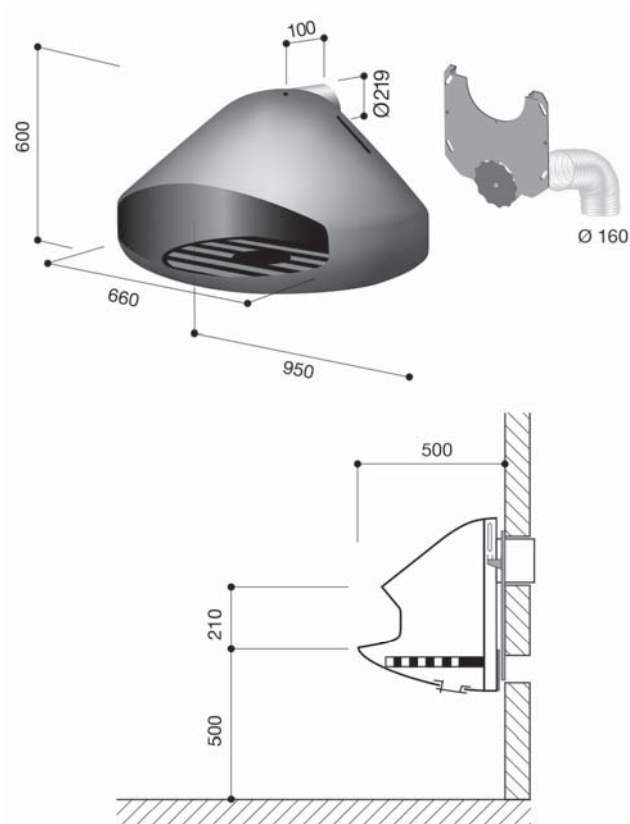

The Miofocus is a wall-mounted model, connected to a flue at the back. Its soft shape, occupying little space, with a smiling mouth, is intended to provide tender flames or fiery kisses on demand ...

CHARACTERISTICS

Fireplace supplied with:

- an hanging plate,
- a double-bottom for ventilation that acts as a heat recuperator,
- a removable cast iron grill,
- a trapdoor for removing ash.

Paint: high heat resistant matt black.

OPTIONAL EXTRAS (MODEL REFERENCE N° : 73)

Fireguard, slate grey paint or according to the Focus color chart, connector.

- Also available as outdoor version (see p. 91) and as bio-ethanol version.

copyright dominique imbert, 2005



- sa manière d'être grand, c'est d'être petit -

PAXFOCUS cheminée murale



Bois / Wood

La fiabilité de ce modèle, son encombrement limité, sa sensibilité thermique, son adaptabilité lui ont fait gagner, au Japon, un marché où la concurrence internationale lui disputait la place dans chacun des 301 appartements d'un immeuble résidentiel de très haut standing. Pour parvenir à ce succès, ce modèle a dû passer, sans défaillance, des tests particulièrement sévères, notamment para-sismiques et anti-typhons et répondre à des exigences de sécurité peu communes.

- Version murale de l'Ergofocus (p. 12) -

CARACTÉRISTIQUES

Foyer mural muni d'un récupérateur de chaleur avec passage de l'air ambiant ou extérieur dans une double paroi.

Une platine d'accrochage permet d'éloigner le foyer du mur d'adossement.

Longueur de conduit et pièce de raccordement sur mesure.

Peinture : noir mat à haute résistance thermique.

OPTIONS (N° RÉFÉRENCE DU MODÈLE : 19)

Pare-étincelles, peinture gris ardoise ou suivant nuancier Focus, ensemble réglable pour mur isolé.

- Ce modèle est disponible en version « outdoor » (cf. p. 91) et avec brûleur à éthanol végétal.

PERFORMANCES

P = 4,5 kW - η : 53,3 % - CO : 0,16 %

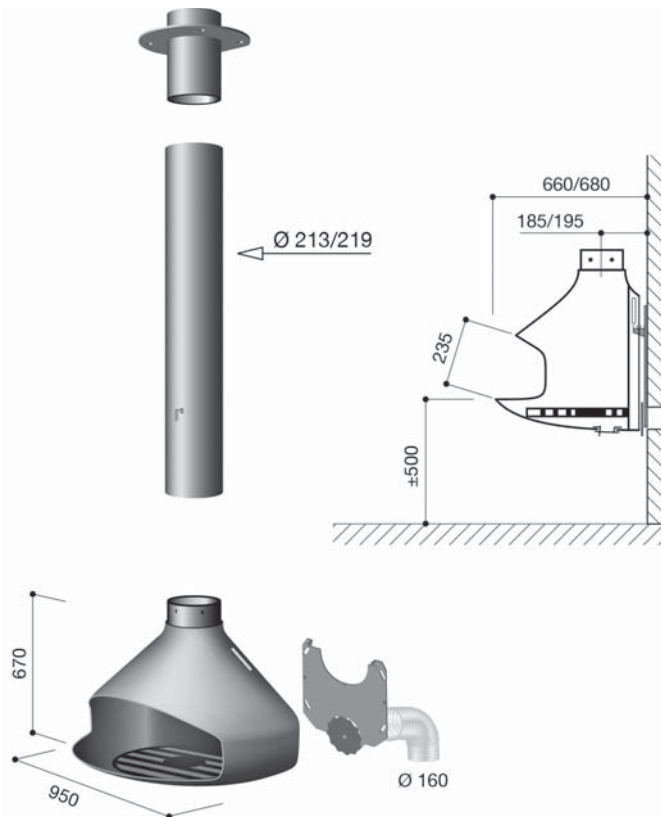

Reliable, compact, efficient and adaptable, the simple but striking Paxfocus has won this model many admirers.

The wall version of the Ergofocus (p. 12), this classy and space-saving design beat international competitors to win a contract in Japan for installation in 301 luxury apartments in a residential building.

CHARACTERISTICS

This wall-mounted model is equipped with a built-in heat exchanger that passes air from the room or from outside through an airtight box.

An adjustable plate allows the fireplace to be set off from the wall.

Flue and other adaptation parts are made to measure.

Highly heat-resistant matt black paint.

OPTIONAL EXTRAS (MODEL REFERENCE N° 19)

Fireguard, slate grey paint or according to the Focus color chart, adjustment for an insulated wall.

- Also available as outdoor version (see p. 91) and as bio-ethanol version.



*- le feu, vieux conteur d'histoires
à entendre et à voir -*



copyright dominique imbert, 1983

ÉMIFOCUS cheminée murale



Bois / Wood

- L'élégance discrète -

Ces modèles, conviennent à des chalets, des maisons bois, des studios et lorsque les surfaces murales disponibles sont relativement limitées. L'encombrement restreint, la souplesse de la ligne, la simplicité de la forme, le récupérateur de chaleur intégré, font ainsi des Émifocus des foyers parfaitement adaptés à des atmosphères confidentielles. Ce sont les versions murales du Bathyscafocus (p. 14).

CARACTÉRISTIQUES

2 foyers hémisphériques identiques : avec le départ arrière, la manchette se raccorde à un conduit mural ; avec le départ vertical, le conduit acier se raccorde à un conduit en plafond ou mural. Une platine d'accrochage permet également d'éloigner le foyer du mur d'adossement. Longueur de conduit et pièce de raccordement sur mesure. Peinture : noir mat à haute résistance thermique.

OPTIONS (N° RÉFÉRENCE DU MODÈLE : 21)

Pare-étincelles, peinture gris ardoise ou suivant nuancier Focus, ensemble réglable pour mur isolé.

- Ce modèle est disponible en version « outdoor » (cf. p. 90) et avec brûleur à éthanol végétal.

PERFORMANCES

Départ arrière / Rear outlet: P = 9,5 kW - η : 46 % - CO : 0,35 %

Départ vertical / Vertical outlet: P = 13,5 kW - η : 57% - CO : 0,39 %

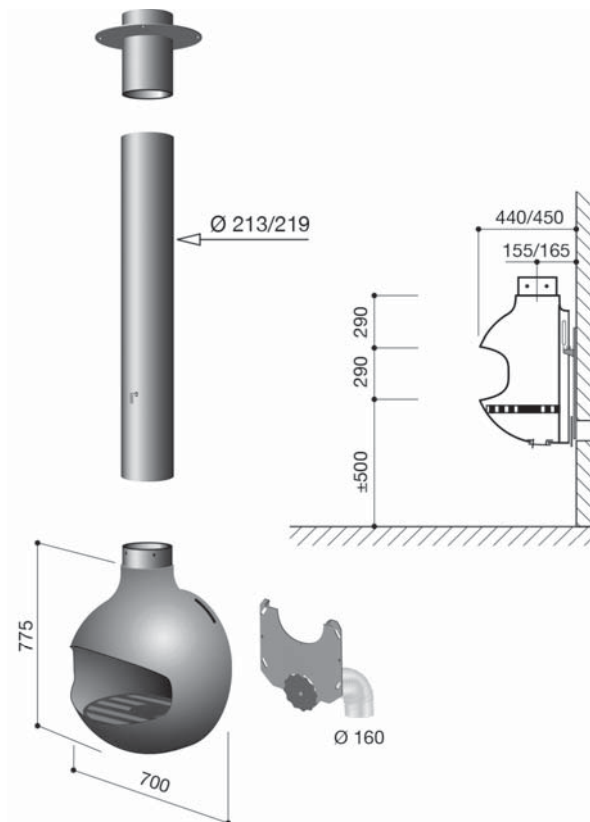

For interiors where size is an issue, the sober simplicity of the Emifocus makes a strong impression in a small space. The wall version of the free-standing Bathyscafocus (p. 14), this model's fresh form, heat efficiency and easy installation combine to create an intimate and warm atmosphere in a range of different settings, from mountain ski chalets to city studios.

CHARACTERISTICS

The fireplace can be equipped either with a visible vertical flue that exits through the ceiling or with a rear outlet exits through the rear wall. An adjustable plate allows the fireplace to be set off from the wall.

Flue and other adaptation parts are made to measure. Highly heat-resistant matt black paint.

OPTIONAL EXTRAS (MODEL REFERENCE N° 21)

Fireguard, slate grey paint or according to the Focus color chart, adjustment for an insulated wall.

- Also available as outdoor version (see p. 90) and as bio-ethanol version.

émifocus départ arrière / rear outlet



*- le craquement des flammes
est une des formes les plus perfectionnées
de l'art de la conversation -*

émifocus départ vertical / Vertical outlet



copyright dominique imbert, 1972

ÉMIFOCUS À HUBLLOT

cheminée murale au foyer fermé



Bois / Wood

Les Émifocus à hublot ou comment ré-humaniser le feu...
Ces modèles ont le talent, l'esprit et le rendement nécessaires pour satisfaire les impatientes. Ces impatientes qui refusent l'autorité barbare des machines à chaleur automatiques pour privilégier l'éloquence et les performances des flammes affairées, et ce, en toute sécurité.

CARACTÉRISTIQUES

Les caractéristiques des Émifocus à hublot sont très proches de celles des Émifocus ouverts de la page précédente, à l'exception des spécificités dues au hublot.

Ce hublot engendre un foyer fermé dont les performances (rendement, puissance et taux de CO) sont très avantageuses pour des foyers de dimensions volontairement modestes.

Longueur de conduit et pièce de raccordement sur mesure.

Peinture : noir mat à haute résistance thermique.

Label français « Flamme Verte ».

OPTIONS (N° RÉFÉRENCE DU MODÈLE : 21)

Peinture gris ardoise, ensemble réglable pour mur isolé.

PERFORMANCES

Départ arrière / Rear outlet: P = 4-9 kW - η : 78 % - CO : 0,10 %
poussières/dust : 34 mg / m³

Départ vertical / Vertical outlet: P = 8-13 kW - η : 81,3% - CO : 0,15 %
poussières/dust : 72 mg / m³

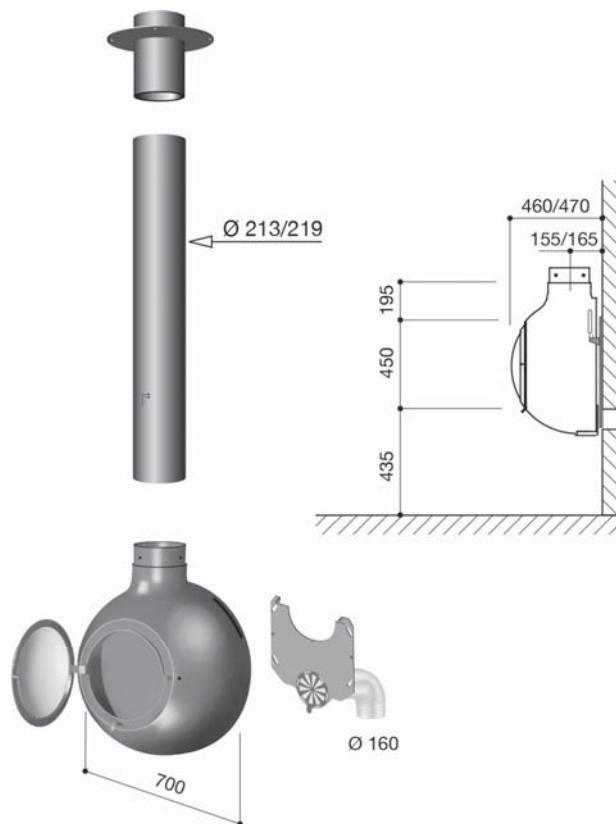

This personable version of the Emifocus brings a human element to fire. These models have the talent, the spirit and the efficiency necessary to satisfy, safely, the most demanding of owners. Owners who refuse the banality of standard heating systems, prioritising the eloquence and high performance of living flames.

CHARACTERISTICS

The characteristics of the porthole version of the Emifocus are identical to the open Emifocus (see previous page), with the exception of the features related to the porthole.

These characteristics are particularly advantageous in smaller, cosy living areas.

Flue and other adaptation parts are made to measure.

Highly heat-resistant matt black paint.

French "Flamme Verte" label for energy efficiency.

OPTIONAL EXTRAS (MODEL REFERENCE N° 21)

Slate grey paint, adjustment for an insulated wall.

émifocus départ arrière / rear outlet



*- les cheminées qui ne créent pas leur légende
sont condamnées à mourir de froid -*

émifocus départ vertical / Vertical outlet



copyright dominique imbert, 1972

ÉDOFOCUS 631 cheminée murale vitrée



Bois / Wood

- Edo : nom de la ville de Tokyo du Xe au XIXe siècle -

En concurrence dans cette ville avec de nombreux autres foyers, lors d'un appel d'offre international pour les 121 appartements d'un immeuble prestigieux, son succès nous a autorisés à lui donner son nom. Ergonomique et raffiné, l'Édofocus reste un des modèles le plus vendu en France.

C'est la version murale de l'Agorafocus 630 (p. 18).

CARACTÉRISTIQUES

Foyers en acier fixés au mur ou sur pied. Visibilité à 180°.

Foyers munis d'un récupérateur de chaleur avec circulation de l'air ambiant ou extérieur dans une double paroi.

Longueur de conduit et pièce de raccordement sur mesure.

Peinture : noir mat à haute résistance thermique.

Label français « Flamme Verte ».

OPTIONS (N° RÉFÉRENCE DU MODÈLE : 89)

Peinture gris ardoise, ensemble réglable pour mur isolé, pied de soutien contenant un cendrier.

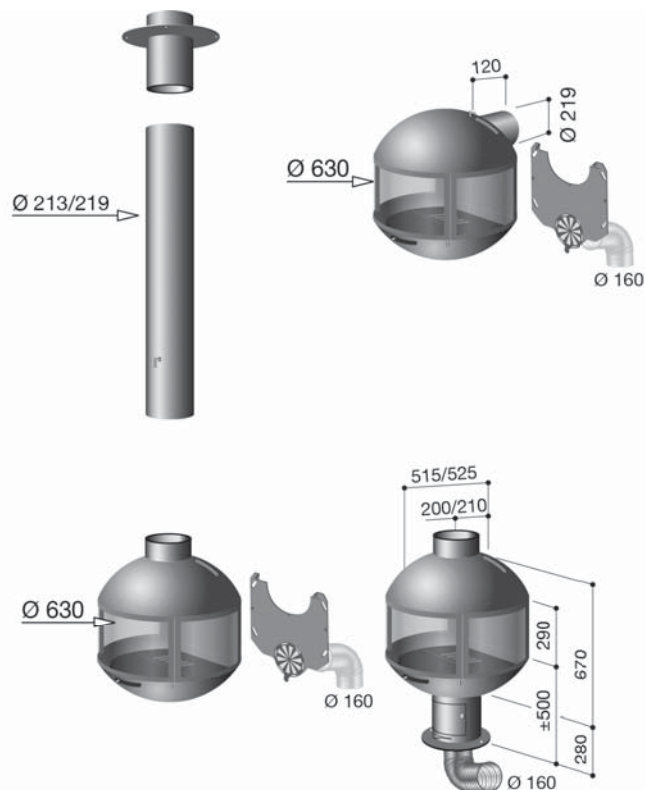

PERFORMANCES

P = 10-16 kW - η : 80 % - CO : 0,10 %
poussières/dust : 30 mg / m³

With its curved heat-resistant glass panels allowing the fire to be viewed from 180°, this model emanates serenity. The wall version of the Agorafocus (p. 18), this fireplace takes its name - "Edo" - from the forerunner of Tokyo in the 15th - 19th centuries: a city in which this model recently won a bid against international competitors to be installed in 121 deluxe flats. Tokyo has graciously lent its ancient name to the fireplace it elected winner.

CHARACTERISTICS

The fireplace can be mounted directly on a wall or fixed to a base.

A built-in heat exchanger passes air from the room or from the exterior through an airtight box.

Flue and other adaptation parts are made to measure.

Highly heat-resistant matt black paint.

French "Flamme Verte" label for energy efficiency.

OPTIONAL EXTRAS (MODEL REFERENCE N° 89)

Slate grey paint, adjustment for an insulated wall, base containing an ash pan.

édofocus sur pied / on base



- paroles de flammes -



édofocus départ arrière / rear outlet

édofocus départ vertical / Vertical outlet



copyright dominique imbert, 1989

ÉDOFOCUS 850

cheminée murale vitrée



Bois / Wood

De 35% plus grand en volume que l'Édofocus 631, l'Édofocus 850 fait preuve d'une présence sculpturale majestueuse.

Ce modèle offre un angle de vue exceptionnel sur un foyer noble et généreux.

CARACTÉRISTIQUES

Foyer fixé au mur.

Version murale de l'Agorafocus 850.

Une platine d'accrochage permet d'éloigner le foyer du mur d'adossement.

Longueur de conduit et pièce de raccordement sur mesure.

Peinture : noir mat à haute résistance thermique.

Label français « Flamme Verte ».

OPTIONS (N° RÉFÉRENCE DU MODÈLE : 47)

Peinture gris ardoise, pied de soutien contenant un cendrier (cf Édofocus 631).

PERFORMANCES

P = 8-11 kW - η : 75,7 % - CO : 0,15 %
poussières/dust : 47 mg / m³

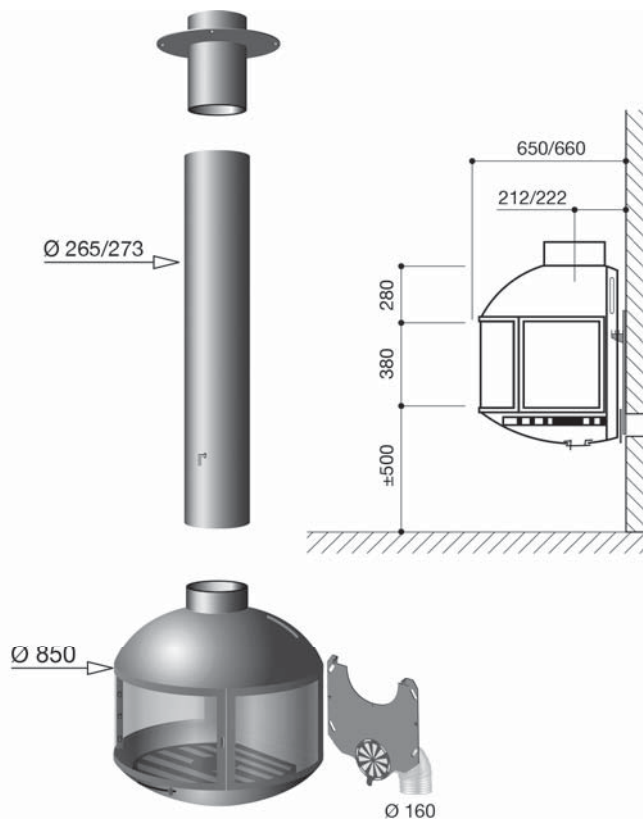

Although this model resembles its close relation the Edofocus 631 (p. 50) in many ways, their differences set them apart. While sharing the same spirit and appealing openness, the hearth of the 850 is 35% larger and the cross-section of the flue 55% bigger, making this fireplace a more expansive version of its compact cousin.

CHARACTERISTICS

This wall-mounted version of the Agorafocus 850 (p. 52) can be mounted directly on a wall.

Its glass panels and wide hearth offer a generous view of the fire.

An adjustable plate allows the fireplace to be set off from the wall.

Flue and other adaptation parts are made to measure.

Highly heat-resistant matt black paint.

French "Flamme Verte" label for energy efficiency.

OPTIONAL EXTRAS (MODEL REFERENCE N° 47)

Slate grey paint, base containing an ash pan.



- nostalgie du présent -

NÉOFOCUS 1500 et 1800

cheminées au foyer intégré



Bois / Wood



Gaz / Gas

L'horizon du feu s'élargit et les flammes vont à la conquête de leur liberté... Parce que le talent d'un foyer est le relief qu'il donne à la platitude d'un mur, le Néofocus est venu prendre une place de choix dans notre gamme.

CARACTÉRISTIQUES

Ce modèle existe en 2 dimensions : 1,50 m (photo ci-contre) ou 1,80 m.

Foyer ouvert auto porteur, monobloc, en acier.

Clé de tirage et d'arrivée d'air neuf intégrées.

Bac à cendres amovible.

Peinture : noir mat à haute résistance thermique.

L'installation de ce modèle doit être effectuée par un professionnel (ventilations hautes et basses indispensables).

OPTIONS (N° RÉFÉRENCE DU MODÈLE : 75)

Pare-étincelles, peinture gris ardoise, conduit inox flexible ou rigide pour raccordement.

- Ce modèle est disponible en version gaz (cf. p. 79).

PERFORMANCES

P = 7 kW - η : 52,1 % - CO : 0,09 %

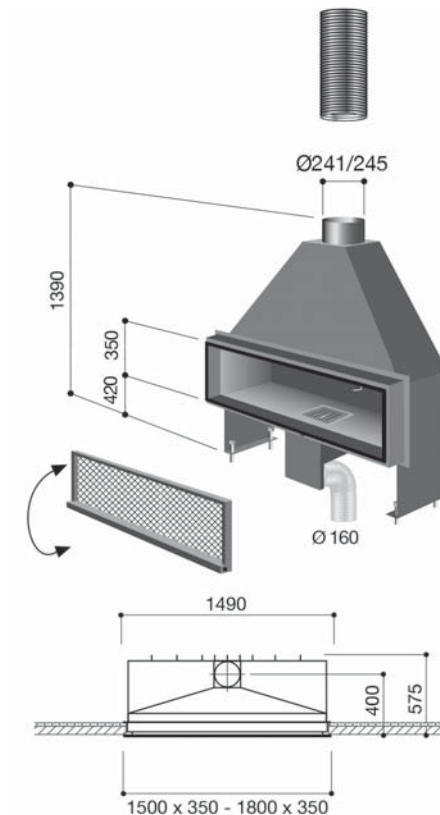

Because the horizon of fire is being extended, because flames are seeking their freedom and because the talent of a fireplace is the relief it gives to the flatness of a wall, the Neofocus has taken a prize position in our range.

CHARACTERISTICS

Free-standing, single-unit fireplace in steel ; opening: width 1.50 m or 1.80 m, height 0.35 m; depth: 0.62 m - weight: 185 kg or 205 kg.

Integrated damper and handle for fresh air inlet, removable ash pan for the wood-burning version.

Highly heat-resistant matt black paint.

The installation professional will need to construct the protective masonry around the firebox and must include upper and lower air vents.

OPTIONAL EXTRAS (MODEL REFERENCE N° 75)

Fireguard, slate grey paint, flexible or rigid stainless steel connection flue.

- Also available in gas version (see p. 79).



- quand les flammes, enveloppées de regards et de nuit,
s'enivrent, comme des folles, de leur amour du vent... -

GIGAFOCUS 1500

cheminée au foyer vitré, intégré



Bois / Wood

Une généreuse visibilité en hauteur fait du Gigafocus un véritable modèle d'exception.

Surprendre les flammes de ces foyers en flagrant délit d'optimisme est le but déclaré de ce modèle.

CARACTÉRISTIQUES

Foyer vitré monobloc, autoporteur.

Ouverture manuelle de la porte vitrée ou motorisation/télécommande.

Porte basculante à 45° pour nettoyage.

Intérieur du foyer constitué de pièces d'isolation en acier noir.

L'installation de ce modèle doit être effectuée par un professionnel (ventilations hautes et basses indispensables).

OPTIONS (N° RÉFÉRENCE DU MODÈLE : 82)

Motorisation télescopique à télécommande pour ouverture/fermeture de porte, cadre apparent du foyer en peinture gris ardoise ou en finition rouillée.

- Ce modèle est disponible en version double face.

PERFORMANCES

P = 10-16 kW - η : 63 % - CO : 0,22 %
poussières/dust : 92 mg / m³

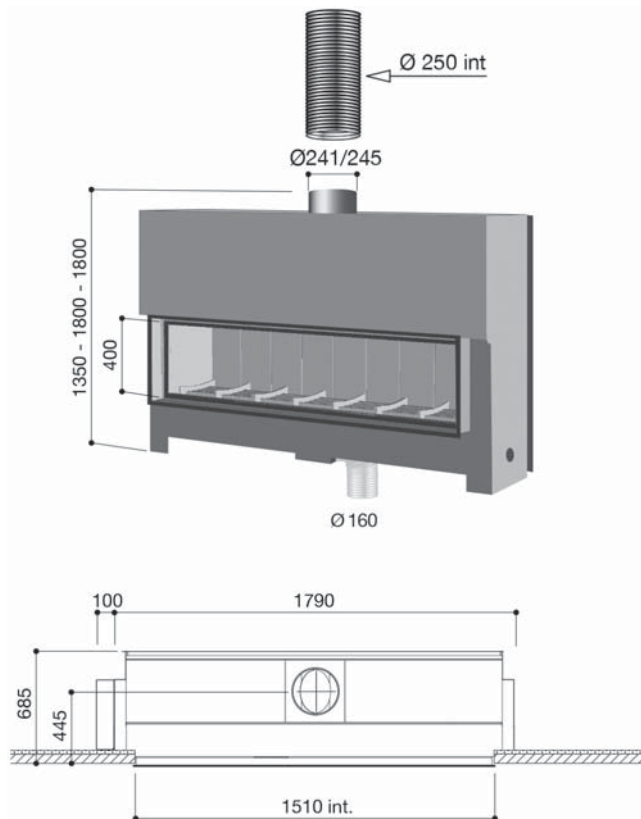

The Gigafocus is a truly exceptional model. A union of design that allows this fireplace to expose its flames red-handed in their unbridled optimism.

CHARACTERISTICS

Free-standing, single unit fireplace in steel.

Easily open by hand or Telescopic motorization (remote control).

The glass door swings open to a 45° angle for cleaning.

The interior of the hearth and the frame are highly heat-resistant matt-black steel.

The installation professional will need to construct the protective masonry around the firebox and must include upper and lower air vents.

OPTIONAL EXTRAS (MODEL REFERENCE N° 82)

Telescopic motorization (remote control), visible wall framing in slate gray paint or rusted finish.

- *Also available in double-sided version.*

copyright dominique imbert, 2009



- les cartes dont sont munies les flammes n'ont pas d'itinéraires recommandés -

PICTOFOCUS 860

cheminée vitrée au foyer intégré



Bois / Wood



Gaz / Gas

Bijou serti de maçonnerie, le Pictofocus 860 ajoute à l'esthétique et aux qualités techniques du modèle, l'intérêt d'un très faible encombrement au sol, un rendement thermique remarquable, une grande facilité d'installation et une totale sécurité d'usage.

CARACTÉRISTIQUES

Porte courbe munie d'un verre, ouvrant sur charnières.

Circuit d'air modulable à l'intérieur du cadre de porte permettant d'assurer une meilleure propreté de la vitre.

Peinture : noir mat à haute résistance thermique.

Label français « Flamme Verte ».

L'installation de ce modèle doit être effectuée par un professionnel (ventilations hautes et basses indispensables).

OPTIONS (N° RÉFÉRENCE DU MODÈLE : 48)

Peinture gris ardoise, rouille de surface.

- Ce modèle est disponible en version gaz (cf. p. 80).

PERFORMANCES

P = 6-9 kW - η : 78 % - CO : 0,06 %
poussières/dust < 75 mg / m³

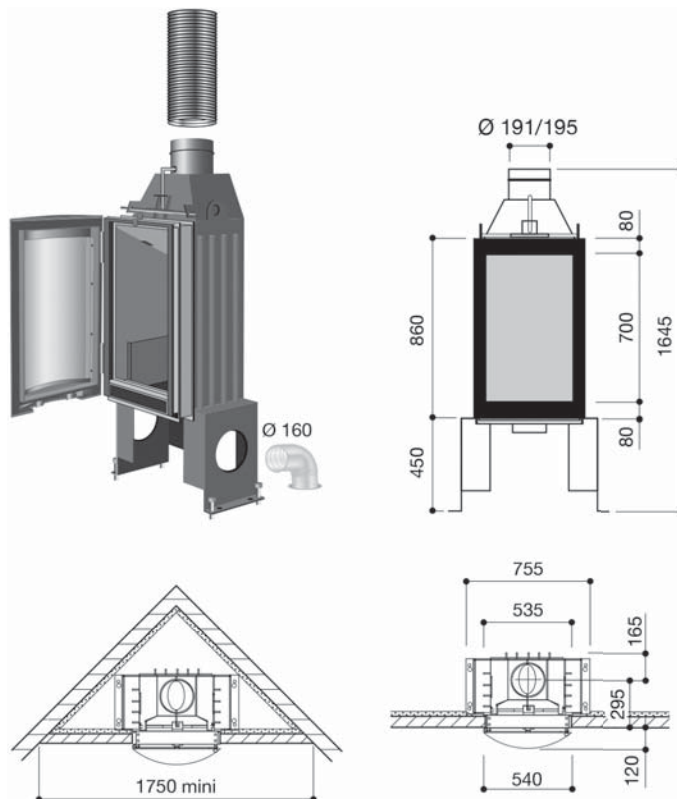

A refined screen of fire set in the wall, the Pictofocus 860 is completely enclosed.

Using state-of-the-art technology, this sophisticated closed fireplace is highly efficient in terms of combustion and ventilation and has a high thermal output. It is easy to install and is totally secure in use.

CHARACTERISTICS

Curved pyroceramic glass door that opens on side hinges.

Adjustable air control system built into the door frame to prevent glass from sooting up and to ensure clean and efficient combustion.

Highly heat-resistant matt black paint.

French "Flamme Verte" label for energy efficiency.

The installation professional will need to construct the protective masonry around the firebox and must include upper and lower air vents.

OPTIONAL EXTRAS (MODEL REFERENCE N° 48)

Slate grey paint, superficial rust.

- Also available in gas version (see p. 80).

- gravure de flammes, de rêves,
de volcans, de silences affairés,
de soupirs et de cartes des vents... -



OMÉGAFOCUS cheminée-sculpture au foyer vitré, intégré



Bois / Wood

- Lutte contre la banalisation de l'espace -

Cette création veut impérativement associer la créativité et la nécessité, le monde de la sculpture et celui des performances environnementales. Toutes les façades en acier brut ciré, aux éclatements différents, sont réalisées, numérotées et signées par dominique imbert.

CARACTÉRISTIQUES

Foyer conforme aux normes européennes, techniques et environnementales, les plus strictes : DIN +.

Puissance de feu gérée manuellement et par thermostat intégré : réglage précis de l'air de combustion.

Le système de nettoyage par le haut de la porte, permet de conserver plus longtemps une vitre propre.

Porte vitrée télescopique et se rabat sur le devant à 45°.

Façade en acier ouvrante à 90°.

Compatible maisons à basse consommation d'énergie (BBC).

L'installation de ce modèle doit être effectuée par un professionnel (ventilations hautes et basses indispensables).

OPTIONS (N° RÉFÉRENCE DU MODÈLE : 30)

Façade rouillée.

PERFORMANCES

P = 8-16 kW - η : 83 % - CO : 0,10 %
poussières/dust : 11 mg / m³

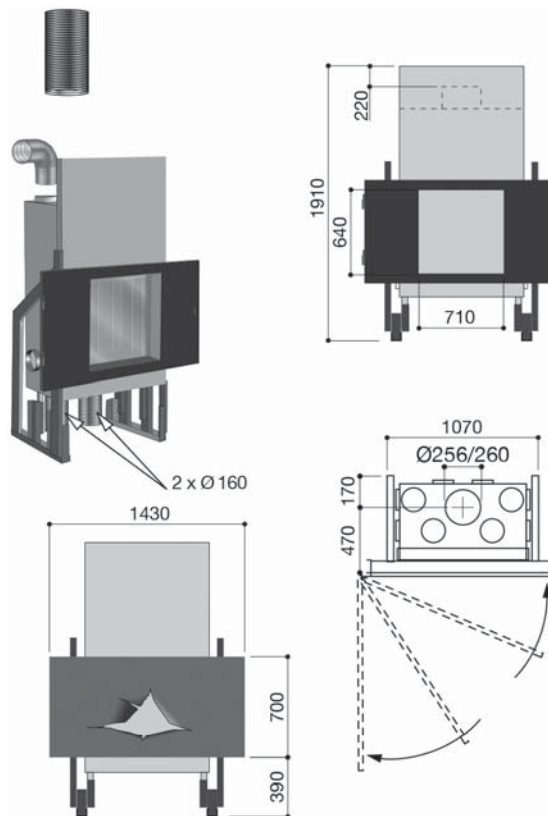

Challenging our ideas of art and function, the Omegafocus is a celebration of space.

This fireplace unites creativity and necessity, sculpture and environmental performance. Each arresting façade of ripped raw steel is unique: designed, numbered and signed by dominique imbert.

CHARACTERISTICS

This model complies with the DIN+ standards: the strictest European technical and environmental standards. The heat output of the fire is controlled manually and by an integrated thermostat.

Cleaning system above the door keeps the glass soot-free for longer.

The glass door slides vertically as well as opens outwards to 45°.

Hinged steel façade, 90° opening.

Compatible with low-energy houses.

The installation professional will need to construct the protective masonry around the firebox and must include upper and lower air vents.

OPTIONAL EXTRAS (MODEL REFERENCE N° 30)

Rusted steel front.

copyright dominique imbert, 1993



- la flamme a déchiré l'air mais l'air n'a pas de cicatrice -

CUBIFOCUS poêle mural



Bois / Wood

Tel un cube s'évadant du mur, le Cubifocus fait preuve d'une présence assidue, d'un regard perçant, d'une attention peu commune. Refusant la banalité et les situations centrales, il appelle, près d'un angle de pièce, à ne pas quitter des yeux son théâtre de flammes.

CARACTÉRISTIQUES

Foyer fermé étanche pour maison BBC.
Propreté de la vitre fixe assurée par circuit d'air spécifique balayant la surface.
Porte latérale pour chargement du bois.
Installation sur mur porteur (avec platine) ou chaise porteuse (option).
Existe en 2 versions : vitre à droite (plan) ou à gauche (photo).
Peinture : noir mat à haute résistance thermique.
Label français « Flamme Verte ».
L'installation de ce modèle doit être effectuée par un professionnel.

OPTIONS (N° RÉFÉRENCE DU MODÈLE : 95)

Chaise porteuse, porte à rabat automatique.

PERFORMANCES

P = 3-6 kW - η : 83,9 % - CO : 0,07 %
poussières/dust : 14 mg / m³

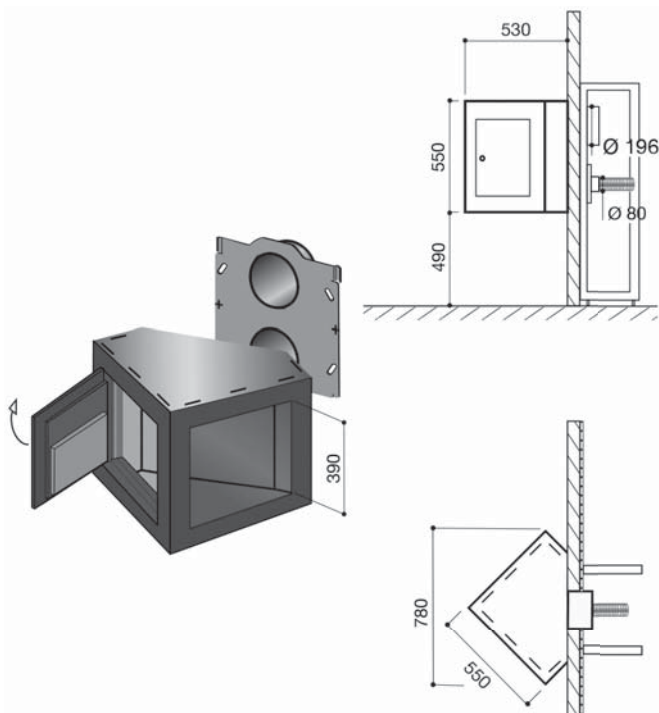

Like a cubist sculpture escaping from the wall, the Cubifocus has a diligent, sharp-eyed gaze that prompts its attention to be returned. An antidote to banality, from the corner of a room this off-centre cube of fire draws the eye to its theatre of flames.

CHARACTERISTICS

*Closed fireplace compatible with low-energy houses.
Glass panel is kept clean with a stream of air that flows over its surface.
Equipped with a side door for loading wood.
Installed on a supporting wall (with plate) or a metal supporting frame (option).
Available in two versions: glass panel directed towards the right or towards the left.
Highly heat-resistant matt black paint.
French "Flamme Verte" label for energy efficiency.
The installation professional will need to construct the protective masonry around the firebox.*

OPTIONAL EXTRAS (MODEL REFERENCE N° : 95)

Supporting frame, automatic spring-closing door.

copyright dominique imbert, 2015



- l'architecture : art ou science ? -

GRAPPUS poêle



Bois / Wood



Gaz / Gas

Grappus est la fertilisation croisée réussie entre un poêle aux performances significatives, une cheminée aux flammes visibles dans toute leur splendeur et un présentoir à bois de proximité immédiate.

Ce modèle a obtenu l'Etoile de l'Observateur du Design (prix français du Design - Paris 2013) et a gagné le Reddot 2014 (Essen - Allemagne).

- création Thibault Désombre pour Focus -

CARACTÉRISTIQUES

Foyer à triple isolation interne (acier + pierres réfractaires).

Auto-porteur, il puise son air de combustion en extérieur, par le pied ou à défaut l'air ambiant.

Réglage aisé de l'arrivée d'air.

Propreté de la vitre par balayage d'air.

Chargement du bois par trappe latérale.

Fixation au sol dissimulée à l'intérieur du pied.

Peinture : noir mat à haute résistance thermique.

Label français « Flamme Verte ».

Compatible maisons à basse consommation d'énergie (BBC).

OPTIONS (N° RÉFÉRENCE DU MODÈLE : 91)

Peinture gris ardoise.

- Ce modèle est disponible en version gaz (cf. p. 82).

PERFORMANCES

P = 3-8 kW - η : 81 % - CO : 0,08 %
poussières/dust : 8 mg / m³

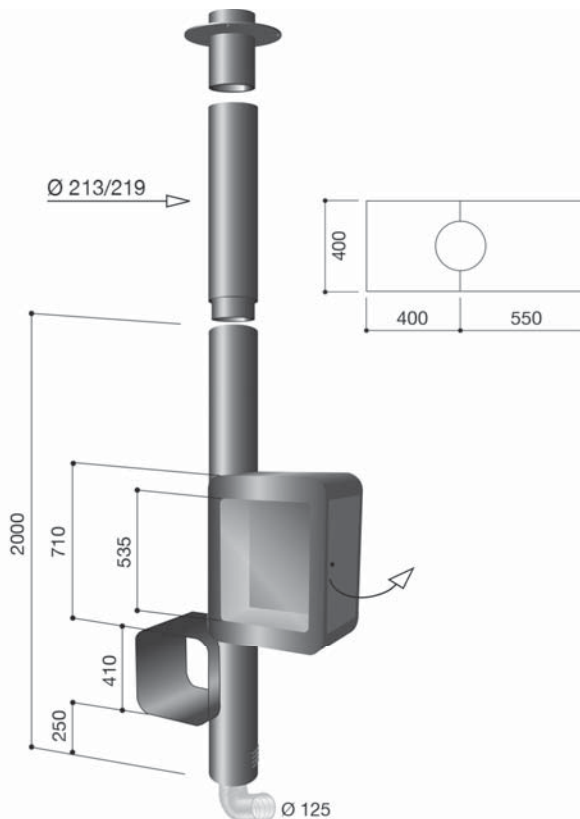

Grappus successfully cross-fertilises a high-performance stove, a contemporary design that reveals the flames in all their splendour, and an easily accessible wood rack. This model was awarded the Etoile de l'Observateur du Design (a French design prize) in Paris in 2013 and the Reddot award 2014 (Essen - Germany). Created by Thibault Désombre for Focus.

CHARACTERISTICS

Interior of the hearth has three insulating layers (steel + refractory bricks). It is self-supporting and draws its combustion air from outside through the base (making it suitable for low-energy buildings). Failing that, it can use air from the room. The easily accessible air-intake control allows the combustion of the wood fire to be easily adjusted. The air-circulation system above the glass panel allows the glass to stay clean for longer. A side door allows wood to be loaded. The attachment to the floor is concealed inside the base. Heat-resistant matt black paint. French "Flamme Verte" label for energy efficiency - compatible with low-energy houses.

OPTIONAL EXTRAS (MODEL REFERENCE NUMBER: 91)

Slate grey paint.

- Also available in gas version (see p. 82).

copyright thibault desombre, 2011, pour Focus



- le feu, c'est de l'architecture en mouvement -

STOFOCUS 2 poêle orientable



Bois / Wood

Un modèle inspiré des exigences futures...

« Performant, audacieux, impertinent... » tels sont les adjectifs applicables au poêle Stofocus 2. D'un design contemporain, sobre et exclusif, le Stofocus 2 hérite d'une technologie de pointe reconnue par des laboratoires internationaux (RRF - Allemagne) et répond aux normes les plus exigeantes d'Europe.

CARACTÉRISTIQUES

Foyer pivotant, en acier, avec triple isolation.
Façade courbe en acier (8 mm) ouvrante pour l'entretien.
Vitre pyrocéramique (décentrée) de grande surface.
Porte latérale pour chargement du bois.
Peinture noir mat à haute résistance thermique.
Herméticité du volume de combustion pour maisons BBC.
Label français « Flamme Verte ».

OPTIONS (N° RÉFÉRENCE DU MODÈLE : 85)

Peinture gris ardoise, façade rouillée.

PERFORMANCES

P = 3-7 kW - η : 79,8 % - CO : 0,08 %
poussières/dust : 26 mg / m³

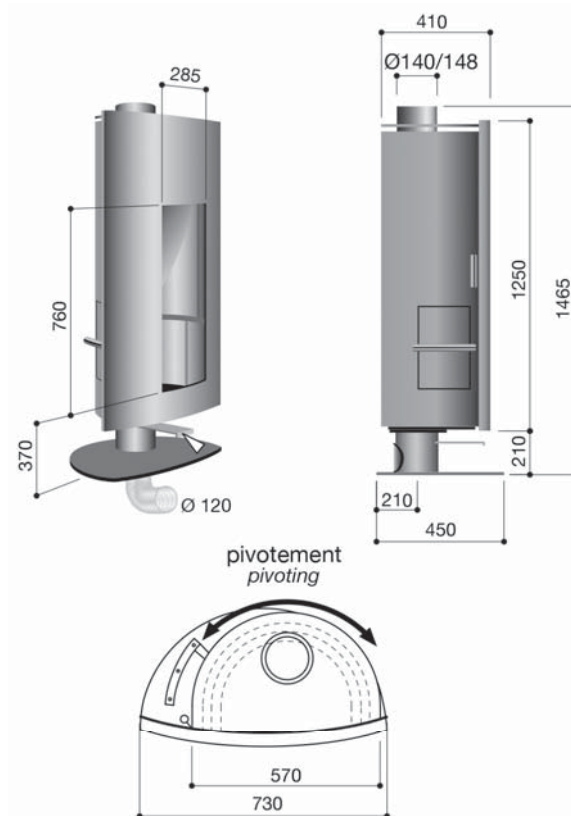

“Efficient, bold, impertinent” are the unreservedly winning descriptions of the Stofocus 2.

The model's sober contemporary design is wedded to state-of-the-art technology recognised by international test laboratories (including Germany's RRF) and complying with the strictest standards in Europe.

CHARACTERISTICS

Pivoting steel fireplace with triple-layered metallic insulation.

Curved 8-mm steel façade can be opened for cleaning.

Large, off-centre pyroceramic glass screen.

A side door opens to allow wood to be loaded.

The hermetic combustion space makes this model well adapted for energy-efficient homes (meets French regulation BBC).

Highly heat-resistant matt black paint.

French “Flamme Verte” label for energy efficiency.

OPTIONAL EXTRAS (MODEL REFERENCE NUMBER: 85)

Slate grey paint, rusted door.



*- il faut faire aujourd'hui ce que tout le monde
fera demain (Jean Cocteau) -*



copyright dominique imbert, 2010

Les foyers présentés ici sont soit issus d'aménagement de foyers à bois, soit créés spécialement pour une utilisation au gaz.

Deux types de foyers sont développés :

- les foyers à gaz ouverts
- les foyers à gaz, hermétiquement fermés (à ventouse)

Tous nos foyers gaz sont équipés d'un brûleur conçu pour fonctionner au gaz naturel ou au LPG (propane).

Les flammes, ondoyantes et naturelles, s'échappant d'entre les bûches, graviers ou galets décoratifs en céramique, ressemblent à s'y méprendre à celles d'un feu de bois.

Ces deux choix (nature du gaz et décor du foyer) sont à déterminer à la commande.

Les mécanismes des appareils à gaz, livrés pour fonctionner sur piles, peuvent être raccordés au secteur via un adaptateur (en option). Outre l'allumage et l'extinction de l'appareil, la télécommande offre de nombreuses fonctions telles que la régulation de la température ambiante, la programmation d'horaires de fonctionnement ou encore un mode économique (réduction jusqu'à 40% de la consommation de gaz).

Les foyers à gaz ouverts exigent une longueur minimum de conduit de 5 m de la sole foyère jusqu'au sommet de la souche et aucune clé de tirage n'est autorisée sur toute la longueur.

Les foyers à gaz fermés ont des vitres hermétiques qui ne se « déclipent » que pour la visite technique (1 fois/an).

Les conduits à double paroi, « à ventouse », permettent d'évacuer les gaz brûlés et de faire pénétrer l'air extérieur.

Ces conduits peuvent être coudés à 90° et sortir en façade des habitations.

La mise en place de tous les foyers gaz doit impérativement être assurée par un installateur gaz agréé. Les notices d'installation et d'utilisation des appareils à gaz se trouvent sur notre site www.focus-creation.com.

The gas fires presented here are either adaptations of Focus wood-burning fires or have been specifically developed to burn gas. They include two types:

- open gas fires*
- closed gas fires (balanced flue system)*

All our gas fires are equipped with a burner that can operate with natural gas or propane (LPG).

The natural-looking flames, escaping between ceramic logs, pebbles or stones, are almost unmistakable from those of a wood fire. The choice of the type of gas and the hearth furnishings are specified on order.

Focus fires have the ability to operate on battery power, and can be connected to the mains by an adapter (optional). A remote control allows the control of many functions, including lighting and extinguishing the fire, adjusting the room temperature, programming the operating time, and switching to eco-mode (which reduces gas consumption by up to 40%).

Open gas fires require a minimum flue length of 5 m from the hearth base to the top of the chimney stack. No damper is permitted anywhere in the flue.

The closed gas fires have sealed glass panels that can only be removed during the maintenance check (once per year). The doubled-walled flues (balanced flue system) allow the evacuation of burned gas as well as draw in air from outside for combustion. These flues can be bent at 90° to exit from the wall of a building.

The installation of all gas fires must be carried out by a licensed gas fitter. The installation and user manuals for Focus gas fires can be found on our website: www.focus-creation.com.

GAMME GAZ

ABRÉVIATIONS PERFORMANCES
PERFORMANCES ABBREVIATIONS

P_n : Débit calorifique / *Nominal heat output*
Q_n : Consommation / *Consumption*

SLIMFOCUS SUR PIED

poêle à gaz central ou mural au foyer fermé



Bois / Wood



Gaz / Gas

« Un périscope de flammes. »

La forme extérieure du foyer est identique à celle du modèle à bois (p. 8) dont il hérite de l'esthétique, de son faible encombrement et de ses performances.

Modèle équipé d'un brûleur à gaz, télécommandé, certifié CE, il est fixé au sol et son conduit à triple paroi le rend simultanément écologique et économique.

Il est compatible avec les maisons à basse consommation d'énergie (BBC).

Il peut être installé en position centrale, murale ou en angle.

Foyer disponible uniquement avec bûches décoratives en céramique.

Peinture noir mat à haute résistance thermique.

- N° RÉFÉRENCE DU MODÈLE : 92 G

PERFORMANCES

Gaz Naturel / Natural Gas = Pn : 6-7 kW - Qn : 0,673-0,723 m³/h

Propane = Pn : 3,6-4,1 kW - Qn : 0,116-0,144 m³/h

"A periscope of fire"

The appearance of this fireplace is identical to that of the wood-burning model (p. 8), with which it shares the same sleek design, slim size and exceptional performance. Fireplace equipped with a remote-controlled gas burner (CE certified).

Airtight firebox for balanced flue chimney, compatible with RT 2012 and suitable for low-energy buildings.

Available with decorative ceramic logs only.

This model is fixed to the floor and has a triple-walled flue, making it both energy-efficient and economical.

It can be installed in central position, close to a wall or in a corner.

Highly heat-resistant matt black paint.

- MODELS REFERENCE N°: 92 G



MAGMAFOCUS cheminée centrale



« Le Maestro... »

Le foyer du Magmafocus, d'une présence étonnante, (diamètre foyer 1,10 m) est identique en forme à celui du Domofocus (p. 10).

Son pied, qui permet l'alimentation en gaz, le rend fixe et lui confère un statut de maître de cérémonie majestueux.

Foyer ouvert équipé d'un brûleur à gaz, télécommandé, certifié CE disponible avec bûches ou galets en céramique.

Peinture : noir mat à haute résistance thermique ou suivant nuancier Focus (option).

- N° RÉFÉRENCE DU MODÈLE : 93 G

PERFORMANCES

Gaz Naturel / Natural Gas = Pn : 14 kW - Qn : 1,316 m³/h

Propane = Pn : 13,5 kW - Qn : 0,475 m³/h

"The maestro..."

The captivating presence of the Magmafocus (hearth diameter 1.10 m) shares the same shape as the Domofocus (p. 10). Its base not only grounds it and houses its gas supply, but confers it with the stately demeanour of a master of ceremonies.

Central, opened fireplace equipped with a remote-controlled gas burner (CE certified).

Available with decorative ceramic logs or ceramic pebbles.

Highly heat-resistant matt black paint or according to the Focus color chart (optional).

- MODEL REFERENCE N°: 93 G



BATHYSCAFOCUS SUR PIED

cheminée centrale fixe



Bois / Wood



Gaz / Gas

« Un évadé de la mer... »

Foyer équipé d'un brûleur à gaz, télécommandé, certifié CE.
La dimension et l'ouverture de la sphère sont identiques à celles du foyer bois (p. 14). Son pied contient le boîtier gaz à brancher.
À noter que la version murale de ce modèle, l'Émifocus (p. 46), peut également être munie d'un pied et d'un appareil à gaz.
Foyer disponible avec bûches ou galets en céramique.
Peinture : noir mat à haute résistance thermique
ou suivant nuancier Focus (option).

- N° RÉFÉRENCE DU MODÈLE : 4 G

PERFORMANCES

Gaz Naturel / Natural Gas = Pn : 14 kW - Qn : 1,316 m³/h

Propane = Pn : 13,5 kW - Qn : 0,475 m³/h

"Escaped from the sea..."

The size of the sphere and the hearth opening are the same as those of the wood-burning version (p. 14).

Central, opened fireplace equipped with a remote-controlled gas burner (CE certified).

Available with decorative ceramic logs or ceramic pebbles.

Both the electronic mechanism for the burner and the gas supply system are built into the base.

Note that the wall version of this model, the Emifocus (p. 46), can also be supplied with a base and a gas burner.

Highly heat-resistant matt black paint or according to the Focus color chart (optional).

- MODEL REFERENCE N°: 4 G



MÉIJIFOCUS

cheminée centrale au foyer vitré



Bois / Wood



Gaz / Gas

« Méijifocus : le phare, veilleur de nuit d'un océan de bien-être... »

Le Méijifocus gaz est identique en dimensions au foyer à bois page 24. Il est obligatoirement muni d'un socle en acier contenant le boîtier gaz à brancher.

Foyer équipé d'un brûleur à gaz, télécommandé, certifié CE disponible avec bûches ou galets en céramique.

Peinture : noir mat à haute résistance thermique.

- N° RÉFÉRENCE DU MODÈLE : 11 G

"The beacon, signalling a celebration of well-being..."

The gas version of the Meijifocus is identical in size to the wood-burning model (page 24).

It is supplied with a raised base that houses the electronic mechanism for the burner as well as the gas supply system. Central fireplace equipped with a remote-controlled gas burner (CE certified).

Available with decorative ceramic logs or ceramic pebbles. Highly heat-resistant matt black paint.

- MODEL REFERENCE N°: 11 G

PERFORMANCES

Gaz Naturel / Natural Gas = Pn : 14 kW - Qn : 1,316 m³/h

Propane = Pn : 13,5 kW - Qn : 0,475 m³/h

copyright dominique imbert, 1993



FILIOFOCUS CENTRAL 1600 et 2000

cheminées centrales, fixes



« Le Filiofocus central : Royal avec la sobriété en plus. »

Foyers équipés d'un brûleur à gaz, télécommandé, certifié CE.
Les dimensions et les formes des Filiofocus centraux 1600 et 2000 à gaz sont identiques à celles des modèles à bois (p. 28) avec une rehausse obligatoire pour contenir le boîtier gaz.

Foyers disponibles avec bûches ou galets en céramique.
Peinture noir mat à haute résistance thermique.

- N° RÉFÉRENCE DU MODÈLE 1600 : 80 G

- N° RÉFÉRENCE DU MODÈLE 2000 : 81 G

"Majestic yet sober"

The gas versions are identical in size to the wood-burning models (page 28).

These models are supplied with a raised base (minimum height: 300 mm) that houses the electronic mechanism for the burner as well as the gas supply system.

Central, opened fireplace equipped with a remote-controlled gas burner (CE certified).

*Available with decorative ceramic logs or ceramic pebbles.
Highly heat-resistant matt black paint.*

- MODEL REFERENCE 1600 N°: 80 G

- MODEL REFERENCE 1600 N°: 81 G

PERFORMANCES

Gaz Naturel / Natural Gas = Pn : 14 kW - Qn : 1,316 m³/h

Propane = Pn : 13,5 kW - Qn : 0,475 m³/h

filiofocus central 1600



FILIOFOCUS MURAL 1600 et 2000

cheminées vitrées



Bois / Wood



Gaz / Gas

filiofocus mural 1600

« La distinction du prince conjuguée au talent des flammes. »

Foyers équipés d'un brûleur à gaz, télécommandé, certifié CE.
Les dimensions et les formes des Filiofocus muraux 1600 et 2000 à gaz sont identiques à celles des modèles à bois (p. 30) avec une rehausse obligatoire pour contenir le boîtier gaz.
Foyers disponibles avec bûches ou galets en céramique.
Peinture noir mat à haute résistance thermique.

- N° RÉFÉRENCE DU MODÈLE 1600 : 58 G

- N° RÉFÉRENCE DU MODÈLE 2000 : 59 G

PERFORMANCES

Gaz Naturel / Natural Gas = Pn : 14 kW - Qn : 1,316 m³/h

Propane = Pn : 13,5 kW - Qn : 0,475 m³/h

"The elegance of a prince with a talent for fire."

The gas versions are identical in size to the wood-burning models (page 30).

These models are supplied with a raised base (minimum height: 300 mm) that houses the electronic mechanism for the burner as well as the gas supply system. Fireplaces equipped with a remote-controlled gas burner (CE certified).

Available with decorative ceramic logs or ceramic pebbles. Highly heat-resistant matt black paint.

- MODEL REFERENCE 1600 N°: 58 G

- MODEL REFERENCE 1600 N°: 59 G



EUROFOCUS cheminée sur pied fixe



Bois / Wood



Gaz / Gas

« L' Eurofocus, une présence habillée d'ombre et de lumière. »

Foyer équipé d'un brûleur à gaz, télécommandé, certifié CE. Identique en forme à l' Eurofocus à bois (p. 32), sa façade vitrée fixe est partielle afin de permettre le passage de l'air de combustion.

Le boîtier gaz est situé dans la partie basse du foyer.

Foyer disponible avec bûches ou galets en céramique.

Peinture noir mat à haute résistance thermique.

- N° RÉFÉRENCE DU MODÈLE : 86 G

"A screen for the play of light and shadow"

This model shares the same shape as the wood-burning Eurofocus (page 32). Its fixed glass screen is partially open in order to allow the passage of combustion air.

Fireplace equipped with a remote-controlled gas burner (CE certified).

Available with decorative ceramic logs or ceramic pebbles.

Both the electronic mechanism for the burner and the gas supply system are built into the base.

Highly heat-resistant matt black paint.

- MODEL REFERENCE N°: 86 G

PERFORMANCES

Gaz Naturel / Natural Gas = Pn : 14 kW - Qn : 1,316 m³/h

Propane = Pn : 13,5 kW - Qn : 0,475 m³/h



copyright dominique imbert, 1993

OPTIFOCUS 1250 et 1750

cheminées murales vitrées



« Les foyers Optifocus conviviaux, généreux et sereins. »

Foyers équipés d'un brûleur à gaz, télécommandé, certifié CE.
Foyers identiques en dimensions aux foyers à bois p. 40.
Foyers disponibles avec bûches ou galets en céramique.
Peinture noir mat à haute résistance thermique.

- N° RÉFÉRENCE DES MODÈLES 1250 ET 1750 : 42 G

“Optifocus: convivial, generous and serene”

The gas versions of the Optifocus are identical in size to the wood-burning models (page 40).

Fireplaces equipped with a remote-controlled gas burner (CE certified).

Available with decorative ceramic logs or ceramic pebbles. Highly heat-resistant matt black paint.

- MODELS REFERENCE N°: 42 G

PERFORMANCES

Gaz Naturel / Natural Gas = Pn : 14 kW - Qn : 1,316 m3/h

Propane = Pn : 13,5 kW - Qn : 0,475 m3/h

optifocus 1250

copyright dominique imbert, 1997



MÉTAFOCUS 8

cheminée au foyer intégré



Bois / Wood



Gaz / Gas

« Quand la cheminée devient sculpture... »

Moulages en bronze de deux dosses de bois grossièrement équarries, patinées vert minéral. Élément supérieur télescopique.

Tirage limité à 100 exemplaires. Modèles numérotés et signés par dominique imbert. Sculpteur associé Barbara Soia.

Foyer équipé d'un brûleur à gaz, télécommandé, certifié CE.

Dimensions (position ouverte) : H. 650 mm - L. 1780 mm.

Corps de chauffe identique à celui du Néofocus (page suivante).

Foyer disponible avec bûches ou galets en céramique ou graviers.

- N° RÉFÉRENCE DU MODÈLE : 65 G

"When a fireplace is a work of art..."

The panels consist of two slabs of wood roughly squared off and then cast in bronze with a mineral green patina.

The upper panel slides open.

Limited edition of 100 examples, signed by dominique imbert

(created with the participation of the sculptor Barbara Soia).

The firebox is identical to that of the Néofocus (next page).

Fireplace equipped with a remote-controlled gas burner (CE certified).

Available with decorative ceramic logs or ceramic pebbles or gravel.

- MODEL REFERENCE N°: 65 G

PERFORMANCES

Gaz Naturel / Natural Gas = Pn : 22,2 kW - Qn : 2,114 m³/h

Propane = Pn : 15,2 kW - Qn : 0,435 m³/h



copyright dominique imbert, 2003

NÉOFOCUS 1500 et 1800

cheminées au foyer intégré



Bois / Wood



Gaz / Gas

« Quand l'horizon du feu s'élargit... »

Modèles équipés d'un brûleur à gaz, télécommandé, certifié CE, identiques en dimensions au foyer à bois p. 54.

Foyers disponibles avec bûches ou galets en céramique ou graviers.

Peinture : noir mat à haute résistance thermique.

- N° RÉFÉRENCE DU MODÈLE 1500 : 75 b G

- N° RÉFÉRENCE DU MODÈLE 1800 : 75 d G

"Fire broadens its horizons"

The gas versions of the Néofocus are identical in size to the wood-burning models (page 54).

Fireplaces equipped with a remote-controlled gas burner (CE certified).

Available with decorative ceramic logs or ceramic pebbles or gravel.

Highly heat-resistant matt black paint.

- MODEL REFERENCE NEOFOCUS 1500 N°: 75 b G

- MODEL REFERENCE NEOFOCUS 1800 N°: 75 d G

PERFORMANCES

Gaz Naturel / Natural Gas = Pn : 22,2 kW - Qn : 2,114 m³/h

Propane = Pn : 15,2 kW - Qn : 0,435 m³/h

néofocus 1500



PICTOFOCUS 860

 cheminée vitrée au foyer intégré

« Pictofocus 860 et 1200, des lentilles convexes de flammes. »

Foyer fermé à ventouse, compatible avec la RT 2012 et adapté aux maisons à basse consommation d'énergie (BBC).

La forme extérieure du foyer est identique à celle du modèle à bois p. 58.

Foyer disponible avec bûches ou galets en céramique.

Peinture noir mat à haute résistance thermique.

- N° RÉFÉRENCE DU MODÈLE : 63 G

PERFORMANCES

Gaz Naturel / Natural Gas = Pn : 10,5 kW - Qn : 1,07 m³/h

Propane = Pn : 9 kW - Qn : 0,312 m³/h

"Pictofocus 860 and 1200, convex lens of flames."

The appearance of this model is identical to the wood-burning version (p. 58).

Airtight firebox for balanced flue chimney, compatible with french code RT 2012 and suitable for low-energy buildings.

Available with decorative ceramic logs or ceramic pebbles.

Highly heat-resistant matt black paint.

- MODEL REFERENCE N°: 63 G



PICTOFOCUS 1200

cheminée vitrée au foyer intégré



« Pictofocus 860 et 1200, des lentilles convexes de flammes. »

Foyer fermé à ventouse, compatible avec la RT 2012 et adapté aux maisons à basse consommation d'énergie (BBC).

Modèle homothétique au Pictofocus 860 (de l'ordre de + 20% en volume).

À noter : hauteur façade = 1200 mm - largeur = 625 mm.

Foyer disponible avec bûches ou galets en céramique.

Peinture noir mat à haute résistance thermique.

- N° RÉFÉRENCE DU MODÈLE : 71 G

"Pictofocus 860 and 1200, convex lens of flames."

Airtight firebox for balanced flue chimney, compatible with french code RT 2012 and suitable for low-energy buildings. Available with decorative ceramic logs or ceramic pebbles. Highly heat-resistant matt black paint.

- MODEL REFERENCE N°: 71 G

PERFORMANCES

Gaz Naturel / Natural Gas = Pn : 10,5 kW - Qn : 1,07 m3/h

Propane = Pn : 9 kW - Qn : 0,312 m3/h



« Une sculpture qui compose l'espace. »

Foyer fermé double flux, compatible avec la RT 2012 et avec les maisons à basse consommation d'énergie (BBC).

La forme extérieure du foyer est identique à celle du modèle à bois p. 64.

Modèle équipé d'un brûleur à gaz, télécommandé, certifié CE.

Le foyer peut-être livré avec une sole en acier « éclatée » (déchirée) laissant passer des flammes ondoyantes ou, plus traditionnellement, avec une sole plane pouvant recevoir des bûches céramique.

Peinture noir mat à haute résistance thermique.

- N° RÉFÉRENCE DU MODÈLE : 91 G

"A composition that rhythmically structures space."

The gas version is identical in size to the wood-burning model (page 64).

Fireplace equipped with a remote-controlled gas burner (CE certified).

Airtight firebox for balanced flue chimney, compatible with french code RT 2012 and suitable for low-energy buildings.

This model can be supplied with a ripped hearth base that allows flames to pass through, or a standard flat hearth that supports ceramic logs.

Highly heat-resistant matt black paint.

- MODELS REFERENCE N°: 91 G

PERFORMANCES

Gaz Naturel / Natural Gas = Pn : 7,0-8,5 kW - Qn : 0,723-0,892 m3/h

Propane = Pn : 5,1-5,9 kW - Qn : 0,167-0,206 m3/h



CURVIFOCUS poêle

 Gaz / Gas

« L'écran courbe... »

Premier foyer au monde à la façade concave, le Curvifocus offre une visibilité exceptionnelle des flammes et sait faire converger vers elles tous les regards. La sobriété de la forme du foyer se lie dans ce modèle à des performances thermiques exceptionnelles, respectueuses de l'environnement et des normes européennes. Foyer fermé à ventouse équipé d'un brûleur à gaz, télécommandé, certifié CE compatible avec la RT 2012 et avec les maisons à basse consommation d'énergie (BBC). La sole peut-être soit « éclatée » en laissant sortir les flammes entre ses déchirures, soit plane pour recevoir bûches ou galets en céramique. Peinture noir mat à haute résistance thermique.

- N° RÉFÉRENCE DU MODÈLE : 87 G

PERFORMANCES

Gaz Naturel / Natural Gas = Pn : 7,3-9,0 kW - Qn : 0,794-0,892 m³/h

Propane = Pn : 6,5-7,5 kW - Qn : 0,207-0,270 m³/h

“Curved screen...”

The world's first concave gas fire, the Curvifocus offers an exceptional view of the flames and makes all eyes converge towards it. The simplicity of the shape of this fire belies its exceptional heat performance, making it eco-friendly and meeting European standards.

Fireplace equipped with a remote-controlled gas burner (CE certified). Airtight firebox for balanced flue chimney, compatible with RT 2012 and suitable for low-energy buildings. For the same cost, the hearth base can either be ripped to allow flames to appear through the gashes, or flat to support ceramic logs or pebbles.

Highly heat-resistant matt black paint.

- MODELS REFERENCE N°: 87 G

copyright dominique imbert, 2010



Certaines de nos cheminées sont spécialement adaptées à un usage en extérieur. Elles subissent un traitement de surface spécifique : peinture spéciale anti-corrosion, adaptation des rejets pyroligneux,...

Elles sont destinées à subir courageusement les sévices du temps.

Platines de soutien et conduits extérieurs isolés peuvent également être réalisés sur mesure.

Ces cheminées d'extérieur sont obligatoirement non vitrées.

Destinées aussi bien à un usage en demi-saison qu'en hiver, elles savent créer, le jour comme la nuit, ce rapprochement magique entre les passionnés des flammes authentiques. Et rien n'interdit de les utiliser pour faire des grillades...

Some of our suspended fireplace models can be specially adapted for outdoor use. The adaptations include treating the surface with anti-corrosion paint, adjustments for pyroligneous discharge, and other specific modifications. These fireplaces are designed to steadfastly withstand the tests of time.

Support plates and insulated outdoor flues can also be made to measure. These outdoor fireplaces must be open (no glass panels).

Designed to be used mid-season or in winter, day or night, their captivating magic draws close enthusiasts of real fires. And nothing prevents them from being used as a barbecue ...

OUTDOOR

Gyrofocuss outdoor

Ergofocuss outdoor

page 86

Ergofocuss outdoor

page 87

Domofocuss outdoor

page 88

Bathyscafofocuss outdoor

page 89

Émifocuss outdoor

page 90

Paxfocuss outdoor

Miofocuss outdoor

page 91

«Gyrofocus outdoor»
dans un écrin de végétation
exotique au Brésil
(dimensions p. 6)
*in an exotic
Brazilian vegetation*



«Ergofocus outdoor»
en lévitation entre piscine
et lac Suisse
(dimensions p. 12)
*Between a swimming pool
and a lake in Switzerland*



«Ergofocus outdoor»
(dimensions p. 12)

«**Bathyscafoc** outdoor»
(dimensions p. 14)



«**Domofocus** outdoor»
(dimensions p. 10)





«Émifocus outdoor»
(dimensions p. 46)



«Paxfocus outdoor»
Version rouillée
(dimensions p. 44)
Rusted version

«Miofocus outdoor»
(dimensions p. 42)

Parce qu'il était temps que les barbecues ne fassent plus penser à des mausolées staliniens, à des monuments funéraires en carton-pâte ou à des carrioles bringuebalantes, nous avons créé le Sigmafocus, le Diagofocus, le Mikadofocus, le Smartfocus et le Sunfocus.

Ces modèles de barbecues fonctionnent au bois, au charbon de bois et aux sarments. Ils sont fournis avec les ustensiles nécessaires et un gril inox positionnable à plusieurs niveaux (à l'exception du Sunfocus).

La qualité et l'épaisseur des aciers utilisés nous permettent de garantir la longévité de ces modèles, conformes à la norme européenne EN 1860-1.

Le Sigmafocus, le Diagofocus, le Mikadofocus et le Smartfocus sont l'expression d'une recherche esthétique et ergonomique dans un domaine où l'inadéquation à l'usage et l'encombrement le disputent fréquemment à la laideur, à la prétention et au délabrement prématuré.

Les barbecues Focus sont également disponibles et commercialisés sur notre site : shop.focus-creation.com.

Finally - an alternative to the unattractive contraptions on capricious wheels that have cluttered up our gardens and decks for so long. The Sigmafocus, the Diagofocus, the Mikadofocus, the Smartfocus and the Sunfocus prove that aesthetics and ergonomics aren't confined to interior design.

It can be used with either wood or charcoal and comes equipped with a stainless steel grill and a range of barbecue tools (excepted Sunfocus).

The quality and thickness of the steel used guarantees the longevity of the barbecues, which meets the EN 1860-1 standard.

The barbecues on these pages are available for sale on our online shop: shop.focus-creation.com.

BARBECUES

Smartfocus page 94

Sunfocus page 95

Sigmafocus page 96

Diagofocus page 98

Mikadofocus page 99

SMARTFOCUS

Le Smartfocus met sa tablette à disposition des aliments à cuire et permet un rangement généreux pour le bois. Son gril est positionnable à 4 niveaux.

Barbecue autant que cheminée outdoor, le Smartfocus offre ses flammes tant pour la cuisson que pour le plaisir.

H : 1320 mm - L : 1750 mm - P : 875 mm.

The Smartfocus is elevated so that its hearth can be used as a work area for placing tools and plates of food ready for grilling. This additionally allows a spacious area for storing wood. The grill can be positioned at four different levels.

Both a barbecue and an outdoor fireplace, the Smartfocus offers its flames for the practical task of cooking as well as for the pleasure of its guests.

H: 1320 mm - W: 1750 mm - D: 875 mm.

copyright dominique imbert, 2013



SUNFOCUS

Cheminée d'agrément outdoor, le Sunfocus offre le feu sur un plateau comme un serveur zélé. Sa distinction, la pureté de ses lignes, son aisance sont ses principaux talents. Utilisable également comme barbecue (gril en option). Le Sunfocus propose une main de feu dans un gant d'acier.

P : 1150 mm - Ø : 950 mm.

(bâche et brûleur à éthanol végétal en options)

This wall-mounted outdoor fireplace serves up its flames like an enthusiastic waiter. Its elegance, simplicity and panache make the Sunfocus radiate style. It can also be used as a barbecue, extending its offering of fire in a vessel of steel.

D: 1150 mm - Ø: 950 mm.

(optional extras : cover, bioethanol burner)



SIGMAFOCUS

Composé d'une vasque rabattable en acier, ce barbecue mural, une fois fermé, n'occupe plus qu'une profondeur restreinte.

Esthétique dans ses deux positions (ouverte ou fermée), pratique avec plusieurs positions de cuisson, il est aisément fixable sur un mur quelconque (2 points d'ancrage).

Un réservoir à cendres permet un certain nombre d'utilisations successives sans devoir vidanger la vasque. Le disque mural fixe protège des fumées le mur support.

H : 750 mm - Ø : 650 mm.

This wall barbecue for gardens and balconies folds up, so that when closed it takes up limited space. Attractive in both open and closed positions, it offers a range of cooking heights. It is easy to fix to any-wall (there are only two fixation points).

The generous ash pan allows the barbecue to be used a number of times without having to empty it out. The disc that attaches to the wall protects the wall from the smoke.

H: 750 mm - Ø: 650 mm.





Position d'utilisation / *Position of use*



Position de rangement / *Stored position*

DIAGOFOCUS

Le Diagofocus est tout autant conçu pour être un barbecue destiné à l'art culinaire qu'une cheminée d'extérieur attractive et chaleureuse.

On devine que, grâce à ses petites roues, le Diagofocus sait tourner le dos au vent.

On devine qu'il sait ainsi protéger de la fumée le maître ou la maîtresse de cérémonie et protéger des retours de flammes ce qu'on lui a confié à rôtir ou à braiser.

On devine que ce beau monolithe, généreux et protecteur, est prêt à se laisser guider, les jours de grand froid, pour réchauffer de ses flammes ardentes les passionnés de la nature.

Un brûleur à éthanol végétal est proposé en option. Le Diagofocus peut être mis à l'abri, en hiver, mais une housse de protection spécifique est désormais disponible.

H : 1650 mm - Ø : 550 mm.

Introducing the multi-talented Diagofocus – thanks to its wheels, it can turn its back to the wind, or be guided to the ideal location to avoid the vagaries of the winds and the seasons. This attractive barbecue and outdoor fireplace is also generous, protecting hosts and guests from smoke, as well as guarding from the flames what has been entrusted to it for grilling.

The Diagofocus is supplied with a grill and a kit of barbecue accessories.

The Diagofocus can be stored inside during the winter, or a special protective cover is also available.

A bioethanol burner can be supplied as an option.

H: 1650 mm - Ø: 550 mm.

copyright dominique imbert, 2009



MIKADOFOCUS

Sculpture ou barbecue ?

Audacieux, talentueux, ergonomique, généreux... sont les qualificatifs adéquats pour caractériser le Mikadofocus.

Livré à plat, désassemblé, ce modèle se monte et se fixe au sol, à 2 ou 3 personnes en un temps limité (notice de montage jointe). Le plan de travail latéral, le tiroir à cendres, le grand grill triangulaire à 3 positions, la niche de protection intérieure (en noir sur la photo), la réserve à bois, les outils de barbecue essentiels, se conjuguent avec ses 3 plaques d'acier rouillé pour faire du Mikadofocus une œuvre d'art au service du plaisir et de la convivialité.

H : 1950 mm - L : 2140 mm - P : 1140 mm.

Sculpture or barbecue?

Daring, talented, ergonomic, generous – all are fitting terms to describe the Mikadofocus.

Delivered unassembled in a flatpack, this model can be set up by two or three people in a short time (assembly instructions are provided). The barbecue's extended work surface, ash tray, large triangular grill (adjustable to three cooking heights), protected barbecuing area, wood storage space, and essential barbecue tools are harmoniously joined by three rusted steel slabs to create a work of art at the service of conviviality.

H: 1950 mm - W: 2140 mm - D: 1140 mm.



Les pages suivantes présentent quelques modèles peu conventionnels, aux dimensions variables. Reproductibles, ils peuvent être fabriqués sur mesure et leurs coûts sont déterminés, sur devis, à la demande, en fonction de leurs spécificités et de leurs implantations.

The following pages present several singular models of varying sizes. These can be made to measure on order. Their price varies according to the specific requirements for the fireplace and its installation; we are happy to provide a quote on request.

GAMME PRESTIGE

Prométhée page 102

Cosmofocus page 103

Renzofocus page 104

Magnifocus éclaté page 105

Les Métafocus page 106

PROMÉTHÉE



Bois / Wood



La mythologie grecque veut que Prométhée déroba le feu dans l'Olympe pour l'apporter aux hommes. dominique imbert a voulu lui rendre hommage et illustrer ce vol avec cette création en 1975. Depuis lors, ce modèle est réalisé sur mesure et toujours dans le même esprit sculptural.

Greek mythology tells us that it was Prometheus who stole the fire of Olympus and gave it to men. With this creation from 1975, Dominique Imbert sought to illustrate and pay homage to this theft. And ever since then, this same model has been made to measure with the utmost respect for its sculptural essence.

COSMOFOCUS



Bois / Wood

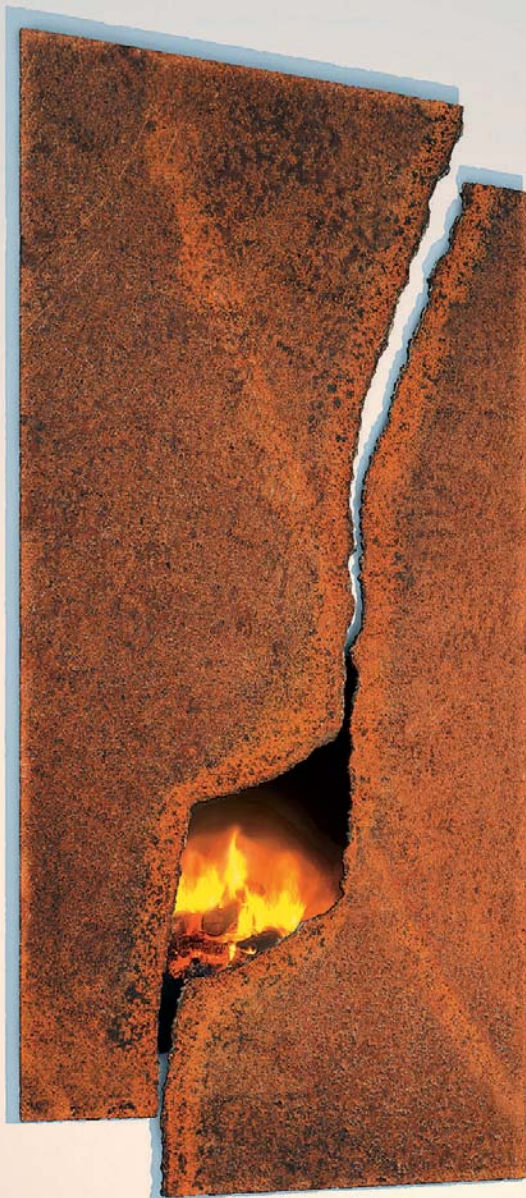

En 1998, ces deux immenses portes rouillées, montées sur charnières, avec un foyer vitré, intégré, ont été réalisées pour un particulier dans le Sud de la France.

Reproductible en dimensions plus modestes, cette réalisation a engendré le modèle Métafocus 6 (p. 106).

In 1998, these two immense rusted doors were mounted on their hinges over the integrated glazed fire place for a private client in the South of France.

This work, once reproduced at a smaller scale, has since led to the Metafocus 6 model.

RENZOFOCUS cheminée centrale ou murale



Bois / Wood

« L'architecte se bat contre la force de gravité parce que la vie se bat aussi contre elle » a écrit Renzo Piano. C'est, inspiré par les éléments de ventilation du Centre Pompidou à Paris, créés par cet architecte, que ce modèle a vu le jour. Suspendu, pivotant, muni d'un hublot et réalisé sur mesure en hauteur, il impose sa force et sa distinction à tout son environnement.

"The architect fights against the force of gravity because life too must fight against it" wrote Renzo Piano. And so this model came into being, created by the architect himself and inspired by the ventilation ducts of the Pompidou Centre in Paris. Each bespoke unit suspends its pivoted glazed port hole at the perfect height, imposing its own force and bringing an air of distinction to its surroundings.



MAGNIFOCUS ÉCLATÉ

cheminée-sculpture murale



Bois / Wood



- Quand les flammes creusent leur sillon dans la mémoire de l'acier -
Les « déchirures » réalisées et signées par dominique imbert, font de chacun de ces monolithes d'acier ciré des sculptures uniques et fonctionnelles.

- Ripped steel -
Each example of the Magnifocus is a unique creation. dominique imbert sculpts a different "tear" in each individual raw steel fireplace, resulting in a work of art that is original and powerful, yet remains practical (waxed steel).



LES MÉTAFOCUS cheminées-sculptures

 Bois / Wood



métafocus 6

Métafocus : du grec « meta » :
« qui prolonge et transcende... »

La série des Métafocus développe la gamme des cheminées fermables Focus en proposant, au choix, des portes de foyer en acier brut rouillé et ciré (Métafocus 1, 2 et 6) et des portes en bronze (Métafocus 9).

Derrière chacune des façades (sur charnières ou sur rails), le foyer possède une porte télescopique en verre qui peut être ouverte ou fermée pour profiter du feu.

En position fermée, occultant les résidus de feux éteints, ces portes, réalisées à l'unité, offrent au regard leur esthétique unique et leur personnalité singulière.

Ces portes sculpturales sont numérotées et signées par dominique imbert.

Pour le Métafocus 9 sculpteur associé Barbara Soia.

métafocus 2





métafocus 9



métafocus 1

*Metafocus: from the Greek "meta",
"that which goes beyond; transcends."*

Focus develops its range of fireplaces with doors with the Metafocus: works of art in raw polished or rusted steel (Metafocus 1, 2 and 6) or bronze (Metafocus 9).

The sculpted fronts have an individual beauty, revolutionizing the idea of a traditional fireplace. Each unique façade is numbered and signed by dominique imberty.

The façades consist of either single or double doors that open on side hinges or slide sideways to provide a full view of the hearth. The square, horizontal or vertical fronts transform the fireplace's functional aspect, either hiding the remains of a dead fire or revealing the mesmerizing magic of a lit one. An interior glass door can be opened or left closed.

For those who dare to defy convention, the Metafocus reward with their one-of-a-kind union of functionality and art that exemplifies the spirit of Focus.



« La tradition consiste à créer son époque » (Le Corbusier)

« La simplicité est la sophistication suprême » (Léonard de Vinci)

« Mon projet préféré ? c'est le prochain » (Frank Lloyd Wright)

“Tradition consists of inventing your epoch...” (Le Corbusier)

“Simplicity is the ultimate form of sophistication.” (Léonard de Vinci)

“My favourite project? The next one.” (Frank Lloyd Wright)

ARCHITECTURES DU MONDE

France	page 110
États-unis / <i>United States</i>	page 111
Autriche / <i>Austria</i>	page 112
Norvège / <i>Norway</i>	page 113
Chine / <i>China</i>	page 114
Belgique / <i>Belgium</i>	page 115
Australie / <i>Australia</i>	page 116
Angleterre / <i>England</i>	page 117
Japon / <i>Japan</i>	page 118
Botswana & Estonie	page 119
Italie & Pays de galle / <i>Italy & Wales</i>	page 120
Allemagne & Pologne / <i>Germany & Poland</i>	page 121

FRANCE

Musée d'Art Contemporain
(Bordeaux 1996)
(installation Xavier Veilhan)

gyrofocus

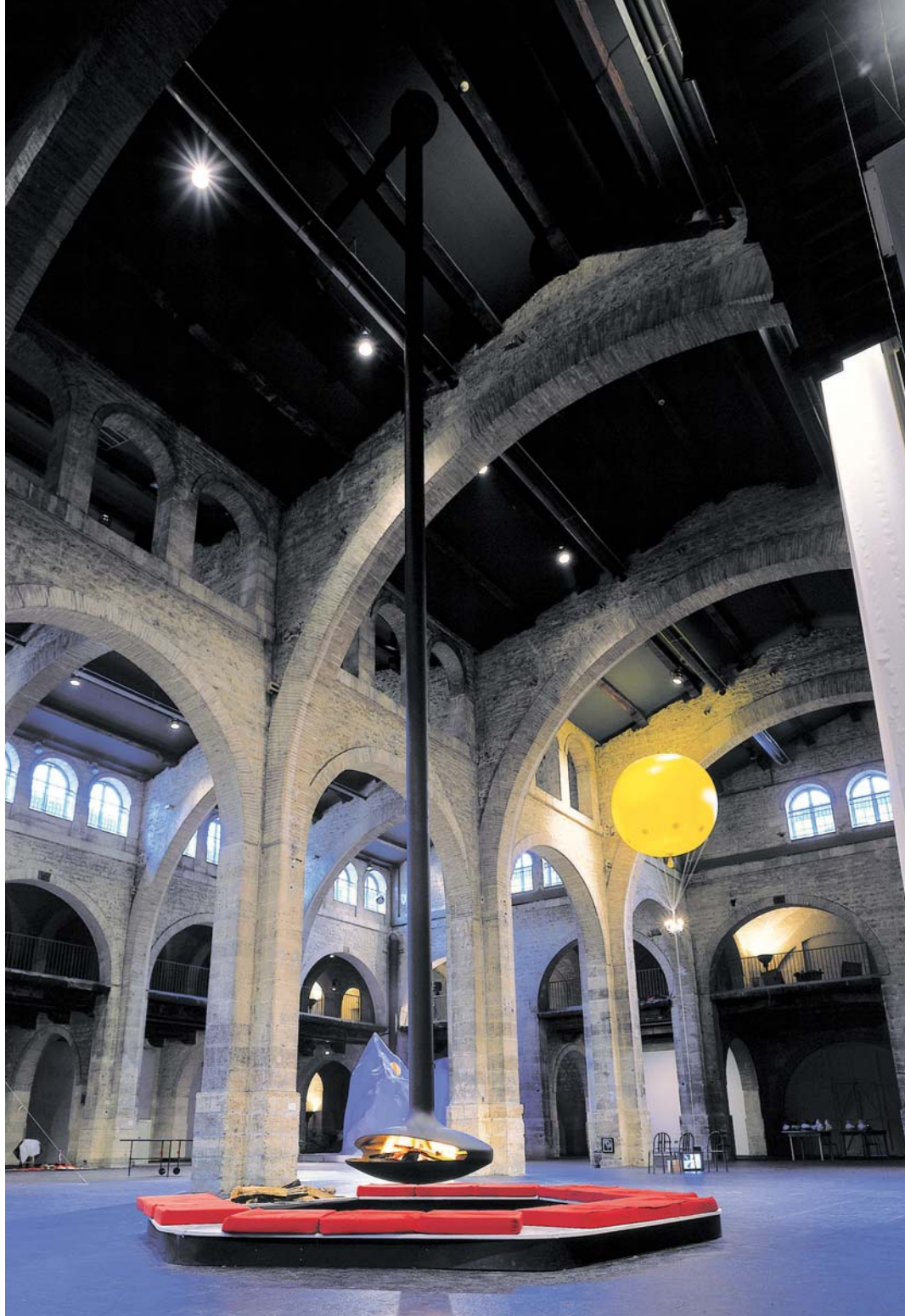

ÉTATS-UNIS / *UNITED STATES*

Musée Guggenheim (New York 1998)
(installation Xavier Veilhan / Centre G. Pompidou)

gyrofocus



AUTRICHE / AUSTRIA

filiofocus télescopique



NORVÈGE / *NORWAY*

Observatoire des rennes sauvages
dans leur milieu naturel

Wild reindeers observatory

gyrofocus



CHINE / CHINA

Le crépuscule des apparences

À l'opposé des faiblesses ostentatoires de certaines constructions occidentales se situent la simplicité harmonieuse et la sage délicatesse de cette résidence. Celle-ci a été aménagée par un professeur chinois de renom dans une petite ville près de Pékin.



The twilight of appearances

In contrast to the ostentatious ephemerality of certain Western constructions stands the harmonious simplicity and wise agelessness of this residence of a renowned chinese professor in a small town near Beijing.

暮色

位于北京附近一座小城的这处住宅，毫无炫耀之感，处处透出和谐的简洁与恰到好处的精致之印象。它是由一位享有盛誉的中国教授设计建造的。



BELGIQUE / *BELGIUM*

Château Jemeppe (Belgique)

Jemeppe castle (Belgium)

antéfocus



AUSTRALIE / AUSTRALIA

Hôtel de luxe

Un hôtel déconcertant, long comme un train, un océan indien interloqué et aux aguets, une nature vierge qui trouve le spectacle insolite et un Gyrofocus qui vient subtilement souligner le raffinement d'un luxe sobre et dépouillé.

A disconcerting hotel as long as a train, eyed by an Indian Ocean taken aback by this unique sight in the heart of unspoiled nature and a Gyrofocus, subtly underlining its sober and refined luxury.





avec Norman Foster

L'architecte Sir Norman Foster, a invité dominique imbert en 2000, à créer un modèle pour le hall d'accueil prestigieux d'une société internationale d'électronique située dans les environs de Londres.

« Filiofocus géant » (photo ci-contre) :
- Hauteur sous plafond 13,80 m
- Diamètre hotte : 1,20 m
- Foyer à gaz intégré dans le sol

Après la réalisation de ce modèle, Sir Norman Foster envoya un courrier à dominique imbert avec ce mot : « Magnificent ! »

De cette réalisation exceptionnelle sont issus les modèles « Filiofocus » des pages 26 à 30.

with Norman Foster

In 2000, the architect Lord Norman Foster invited dominique imbert to create a fireplace for the reception hall of an international electronics company near London.

"Filiofocus géant" (photo opposite):
- Ceiling height: 13.80 m
- Hood diameter: 1.20 m
- Gas fireplace integrated into the floor

After this model was installed, Sir Norman Foster sent a letter to dominique imbert with one word : "Magnificent !"

This exceptional creation formed the basis for the range of Filiofocus models (p. 26-30).

JAPON / JAPAN

Atami Passania Club - Atami / Japon (301 modèles)



édofocus



paxfocus

Résidence Bella Vista - Minami Hakone / Japon (121 modèles)



周囲の緑との調和を考え、美観を重視した外壁の色遣い



※この写真は図面をもとに製作した模型ですので、実際とは多少異なる場合がございます。

BOTSWANA & ESTONIE

Hôtel au Botswana / *Hotel in Botswana*

mezzofocus

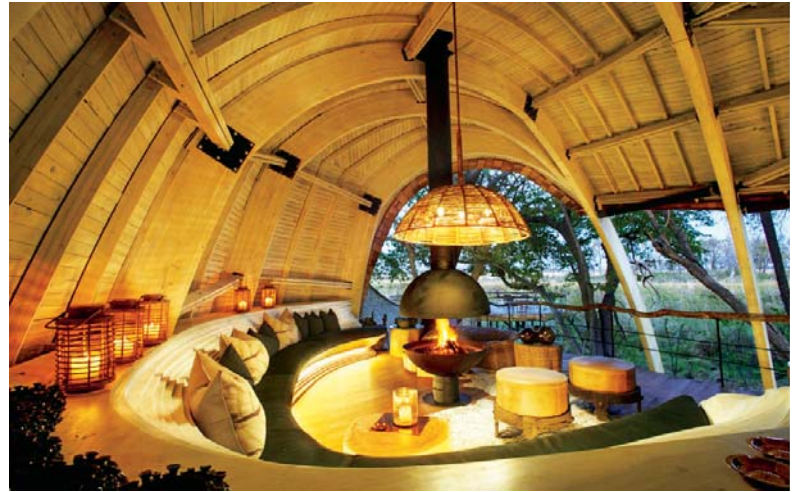

Hôtel en Estonie / *Hotel in Estonia*

mezzofocus



ITALIE & PAYS DE GALLE / ITALY & WALES

Italie / Italy

filiofocus



Pays de Galles / Wales

méijifocus

ALLEMAGNE & POLOGNE / GERMANY & *POLAND*

Allemagne / Germany

gyrofocus

Pologne / Poland

filiofocus



À côté de la cheminée...

Les porte-bûches et les meubles Focus qui apparaissent dans ces pages sont également disponibles et commercialisés sur notre site shop.focus-creation.com.

Beside the fireplace...

The log holders and Focus furniture on these pages are available for sale on our online shop: shop.focus-creation.com.

PORTE-BÛCHES ET MEUBLES

Deltafocus
Cadifocus
Stannfocus page 124

Kylindrofocus
Kasifocus
Ufocus page 125

Éolifocus
Bouffafocus page 126

Crédence-console
Table basse « Z »
Table basse « U » page 127

Librothèque 1
Librothèque 2
Callithèque page 128

Éclaté végétal 1
Éclaté végétal 2 page 129



DELTAFOCUS (H 750 x l(w) 300 x P(D) 250)

Réalisés en acier noir, les cinq porte-bûches présentés sont pratiques, élégants et sobres. Conscientieux, ils ne font pas semblant d'être utiles. Galants et malins, ils offrent leur butin à portée de mains. Graphiques, ce sont des écritures en 3 dimensions. Malicieux, ils répondent tous à des ambiances différentes.

Les trois outils essentiels, pince, pelle et tisonnier, d'un design rigoureux, sont fournis avec tous les modèles de porte-bûches, à l'exception du Ufocus.

Des innovations dans un domaine où l'ostentatoire, le faux rustique et le faux-semblant sont souvent de rigueur.



CADIFOCUS (H 550 x l(w) 415 x P(D) 250)

STANNFOCUS (H 640 x l(w) 340 x P(D) 230)





KYLINDROFOCUS (H 550 x ø 370)



KASIFOCUS (H 650 x l(w) 550 x P(D) 400)

Made from black steel, these five log holders, presented here are practical and elegant.

Useful and conscientious, they gallantly offer their service of keeping logs readily accessible, with an irrefutable style that suits any context.

With the exception of the Ufocus, all the log holders are supplied with three essential fireside tools (tongs, shovel and poker) in keeping with the impeccable design of Focus.



UFOCUS (H 350 x l(w) 640 x P(D) 400)



ÉOLIFOCUS (H 560)

Le soufflet Éolifocus, en bois et cuir véritable (H 560 mm), a su s'éloigner des formes lourdes et redondantes pour se tenir fièrement debout sur ses deux jambes, à côté des foyers, prêt à redonner vie au feu.

The Eolifocus in wood and leather length (560 mm) is a contemporary take on the traditional style and stands proudly upright beside the fireplace, ready to breathe new life into the fire.

BOUFFAFOCUS (H 850 x ø16)

Le « bouffadou » était un instrument coutumier pour attiser le feu. C'était un long tube de bois dans lequel on soufflait et qui permettait de diriger l'air sur un point précis du foyer.

Bouffadou est la graphie francisée de l'occitan boufador, du verbe « bouffar » qui signifie « souffler ». C'est aussi le nom général du soufflet en occitan.

Focus revisite ainsi un objet traditionnel, voire légendaire, et propose une version contemporaine du bouffadou, en acier noir.

A "bouffadou" was a traditional implement from the south of France used for stoking a fire. It was a long, hollow wooden tube the user blew into to deliver air directly to a specific location on the hearth.

The French word "bouffadou" is derived from the Occitan term "boufador" (generally used to refer to a bellows), from the verb "boufar", which means "to blow".

Focus has revisited the traditional, indeed legendary, bouffadou to create a contemporary version in black steel.





CRÉDENCE-CONSOLE

(piètement / foot : H 1000 x l(w) 480 x P(D) 300)



TABLE BASSE «Z» (piètement / foot : L 1220 x l(w) 400 x H 350)

Ne privilégiant aucun genre, et parallèlement aux cheminées, dominique imbert crée également une gamme de meubles et objets contemporains dont certains modèles sont présentés ici.

Tables hautes et basses, consoles, bibliothèques, conjugaisons de formes et de fonctions, traduisent le même esprit que celui qui a présidé à toutes les réalisations présentées dans ce catalogue. La sensibilité du design et la rigueur pour les modèles créés restent, en effet, les exigences premières et la préoccupation essentielle de dominique imbert et de son équipe.

C'est certainement au travers de ces créations et de ces lignes de produits que peut le mieux se lire ce qui apparaît aujourd'hui comme une nouvelle forme de modernité. Celle-ci peut se définir comme étant une tension entre la poésie et le besoin, l'art graphique et la fonctionnalité, l'affectif et le rationnel, toute la philosophie de **foculus**



TABLE BASSE «U»

(piètement / foot : L 975 x l(w) 400 x H 225)

In parallel with his fireplaces, dominique imbert creates contemporary furniture and objects, some of which are shown here.

Tables and coffee tables, consoles, bookcases... all reflect the same spirit that pervades the fireplaces presented in this catalogue.

*Irreproachable styling, innovation and integrity of each of his creations remain dominique imbert's basic principles and fundamental concerns. Through this line of products, we can discern a new form of modernity taking shape that can be defined as a creative tension between poetry and practicality, between art and functionality, between emotion and rationality. This is the philosophy of **foculus***

LIBROTHÈQUE 1 (H 2000 x l(w) 1050 x P(D) 300 x ep 4)

LIBROTHÈQUE 2 (H 1500 x l(w) 840 x P(D) 300 x ep 4)

Pour en finir avec les lignes droites et les livres au carré, pour animer d'émotion la géométrie, nous avons créé la Librothèque : une verticale qui a mal tourné...

To put an end to the straight lines of books in blocks and instil geometry with feeling, we created the librothèque: a bookshelf that bends the rules.



LIBROTHÈQUE 1



CALLITHÈQUE (H 820 x l(w) 1500 x P(D) 250)

Rencontre entre l'acier et le végétal.

Les plantes, fleurs et arbres insérés dans les déchirures d'acier sont naturels. La stabilisation végétale, totalement écologique, consiste à remplacer la sève naturelle par un produit de conservation. Ces plantes d'intérieur, choisies et installées par la société c-végétal (www.c-vegetal.com), ne nécessitant aucun arrosage, conservent leur souplesse et leur fraîcheur naturelle sans aucun entretien. Un simple dépoussiérage suffit pour conserver leur éclat. À l'identique d'un tableau, ces réalisations peuvent s'accrocher à un mur à l'aide d'un simple piton.

Les déchirures d'acier des deux modèles, toutes différentes, sont réalisées, numérotées et signées par dominique imbert. Ces créations sont disponibles en acier noir ciré ou en acier rouillé.

An encounter between steel and vegetation.

Stabilised plants, flowers and trees are completely natural and ecological. The process involves substituting the plant's sap with a preservative. These indoor plants, selected and planted by c-végétal (www.c-vegetal.com), do not require watering, and stay alive without any care. Just a simple dusting from time to time is sufficient to keep them fresh and bright. Like a piece of art, these creations (in black waxed steel or rusted steel) can be hung on a wall from a simple hook.

Each ripped steel mount, as in these two models, is unique: designed, numbered and signed by dominique imbert.



ÉCLATÉ VÉGÉTAL 2
(H 500 x l(w) 300 x P(D) 30)



ÉCLATÉ VÉGÉTAL 1
(H 1400 x l(w) 500 x P(D) 30)

MATÉRIAUX ET COULEURS

Matériaux, finitions et couleurs page 132

Pièces spéciales sur mesure page 134

MATÉRIAUX, FINITIONS ET COULEURS

Nous reproduisons ci-dessous les diverses finitions possibles de nos foyers. Il est à noter que certains modèles Focus peuvent désormais recevoir un revêtement de peinture, à haute résistance thermique, suivant le nuancier ci-dessous. Il en est de même de la finition rouillée éventuellement disponible sur quelques-unes de nos créations.

Malgré le soin porté à la réalisation des revêtements de nos modèles et à l'élaboration de ce nuancier, nous ne pouvons, en aucune façon, garantir l'exactitude des couleurs proposées ici.

À l'évidence, les rouilles, les patines de bronze ou d'acier ciré, réalisées à la main ainsi que les peintures à haute résistance thermique et étuvées, peuvent présenter certaines nuances.

Below you will find the range of possible finishes for our fireplaces. We draw your attention to the fact that certain Focus models can now be treated with a highly heat-resistant paints of colors. The same applies to the rust finish, which is available for certain models.

Despite the care and concentration to detail we take in finishing the surfaces of our models, we are unable to guarantee the exact shades shown here.

The rusted, bronze patina and waxed steel surfaces are finished by hand, so each has slight variations. The surfaces finished in heat-resistant paint can also have subtle differences resulting from the tempering process.

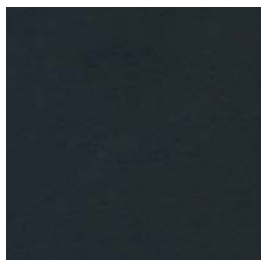

ACIER NOIR MAT
BLACK MAT STEEL



ACIER BRUT CIRÉ
POLISHED RAW STEEL



**BRONZE PATINE
BRUN ANTIQUE**
**ANTIC BROWN
BRONZE PATINA**

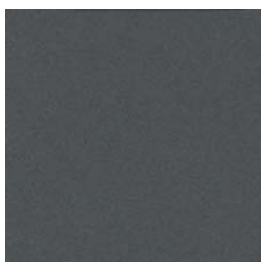

ACIER GRIS ARDOISE
SLATE GREY STEEL



ACIER ROUILLÉ
RUSTED STEEL



**BRONZE PATINE
VERT MINÉRAL**
**ANTIC GREEN
BRONZE PATINA**



BLEU / BLUE



CANNELLE / CINNAMON



BLANC / WHITE



VERT / GREEN



CARAMEL / TOFFY



ÉMIFOCUS BLANC / WHITE
(brûleur bio-éthanol / *Bio-ethanol burner*)



ERGOFOCUS ROUILLÉ / RUSTED STEEL



BATHYSCAFOCUS BLEU / BLUE

PIÈCES SPÉCIALES SUR MESURE

Nous réalisons sur mesure des pièces spéciales d'adaptation aux diverses situations.

Quelques exemples sont présentés ici :

- A - pièce de raccordement avec changement de diamètre
- B - cache rectangulaire pour la finition au plafond
- C - disque cache pour la finition au plafond (à privilégier, si possible, au cache rectangulaire précédent)
- D - coude « baïonnette » pour conduit désaxé
- E - coude
- F - système télescopique du Filiofocus télescopique
- G - platine et cache avec joint thermique pour maison étanche
- H - platine de suspension pour conduit inox et toiture en pente
- I - platine de suspension pour fixation murale
- J - platine de suspension avec un manchon décentré
- K - conduit double flux

Notre Bureau d'Etudes ou nos Partenaires sont prêts à étudier et réaliser toutes autres pièces spécifiques, à la demande.

We can customise special parts to adapt our models to different contexts.

Some examples are shown here:

- A - join to change diameter*
- B - rectangular cover plate to hide ceiling join*
- C - circular cover disc to hide ceiling join*
- D - bayonet fitting for off-centre flue*
- E - elbow*
- F - telescopic system for the telescopic Filiofocus*
- G - plate and cover with thermal joint for airproof houses*
- H - suspension plate, or disc, to connect with stainless steel twin wall flue, which can also be used on a sloping roof*
- I - suspension bracket for attaching to a wall*
- J - suspension plate for an offset join*
- K - balanced flue system*

Our Design Office and/or our Partners, can also research and design other special parts, on request.

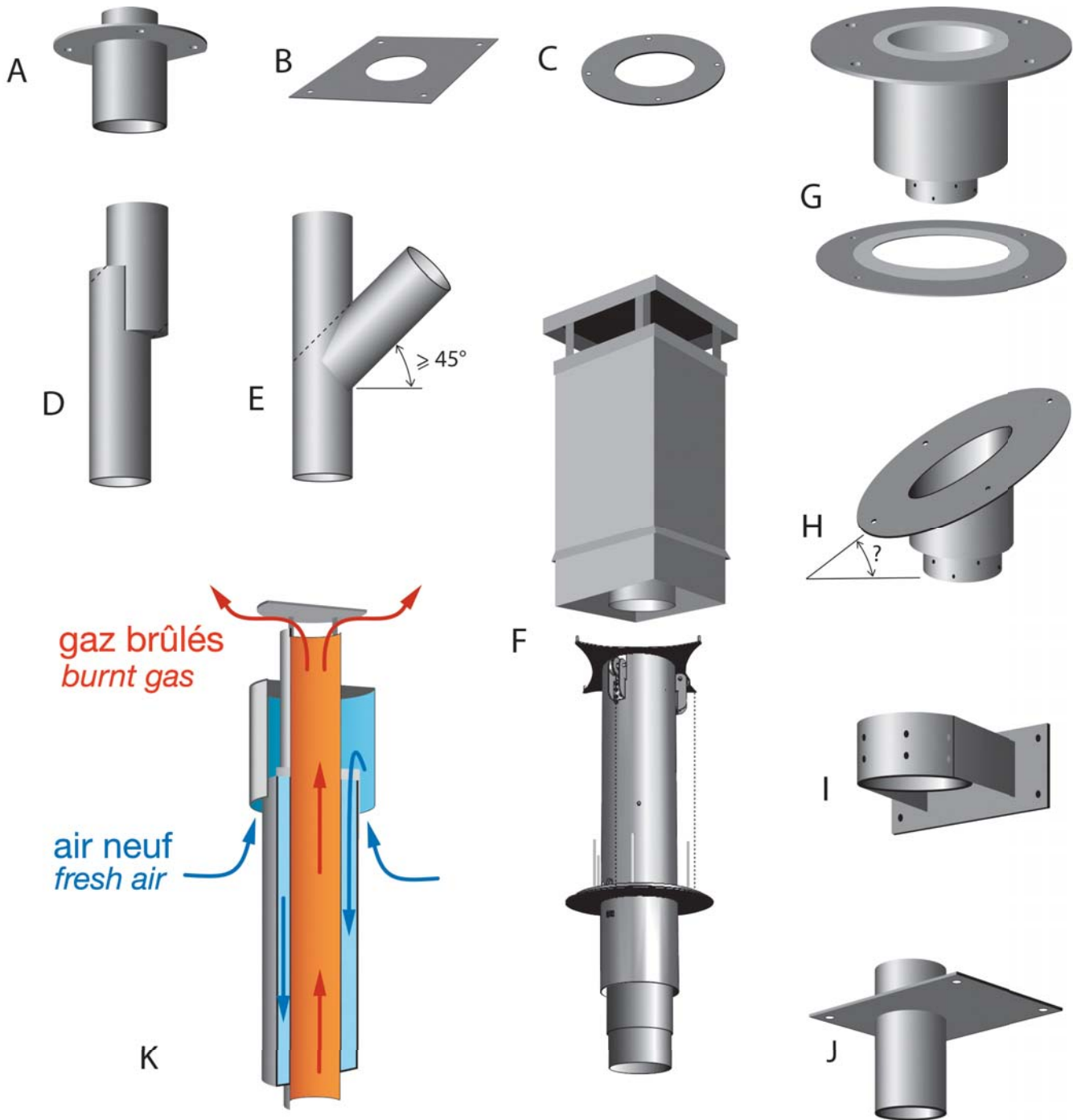

INFORMATIONS GÉNÉRALES

Informations générales	page 138
<i>General information</i>	page 141
Focus, la créativité permanente	
<i>Focus, permanent creativity</i>	page 143
Distinctions	page 144
dominique imbert, un peu d'histoire...	
<i>dominique imbert, a bit of the past...</i>	page 146
L'équipe Focus	page 150
L'usine de fabrication	
<i>The production site</i>	page 152
Les sites focus sur la toile	page 154

INFORMATIONS GÉNÉRALES

Label « Flamme Verte »

Depuis sa création, Focus n'a eu de cesse d'améliorer la conception technique de ses modèles. Au cours de ces dernières années c'est précisément sur le rendement énergétique des foyers et la qualité des fumées que les efforts ont été portés.

La preuve en est l'attribution du label français « Flamme Verte » qui garantit, à bon nombre de modèles Focus, des niveaux de performance énergétique et environnementale élevés.

Rendements thermiques (η) et crédit d'impôt

Tous nos modèles à bois ont subi des examens de laboratoires d'essais.

Ceux dont le rendement thermique (η) est supérieur ou égal à 70 % et dont le taux de CO est inférieur ou égal à 0,3 %, sont, pour la France, éligibles au crédit d'impôt et mentionnés comme tels sur notre fiche de tarifs. Ces mentions sont réactualisées en fonction de l'évolution des textes concernant l'éligibilité au crédit d'impôt et l'adaptation de nos modèles à leurs exigences.

Foyer au bio-éthanol

Focus diversifie également sa gamme en proposant des modèles munis de brûleurs à éthanol végétal.

Développement durable

Depuis sa création, Focus a toujours porté une attention particulière à la qualité et à la durabilité de ses cheminées. Ainsi, les matériaux utilisés sont entièrement recyclables et la conception ainsi que la fabrication des modèles permettent de les garantir pendant une durée minimum de 5 ans, ce qui est certainement une rareté en France (voir garanties).

Le bois et la question écologique

À ce jour, le bois peut être considéré comme étant le meilleur moyen pour stocker et restituer, sur quelques décennies, l'énergie solaire.

De même, le chauffage au bois peut être considéré comme étant, avec le chauffage solaire, le moins polluant de la planète.

Le soufre, grand responsable des pluies acides est, en effet, pratiquement absent de sa constitution.

Pour parler simplement du cycle du gaz carbonique, on peut dire que les quantités de CO₂ dégagées lors du pourrissement du bois sont identiques à celles dégagées lors de sa combustion. Ainsi, en aucune façon, le feu de bois domestique ne peut être rendu responsable de l'aggravation de « l'effet de serre » et donc du réchauffement climatique.

On peut être assuré que la biomasse se place au rang des grandes sources d'énergie commercialisables du futur. Le bois-énergie, loin d'être une relique du passé, constitue à l'évidence, une des voies vers un futur durable.

Étude d'implantation

Sur simple demande et en fonction des informations qui nous sont communiquées (plans, croquis...), une Étude d'Implantation de l'un ou de plusieurs de nos modèles peut être réalisée par nos soins ou par nos Partenaires-Revendeurs.

Ces Etudes, cotées et chiffrées, prennent en compte tous les caractères particuliers de l'habitation relatifs aux cheminées d'agrément que nous proposons : hauteur sous plafond, situation et section du conduit existant ou à créer, pente de la toiture...

Sur notre site web, apparaissent les adresses des Partenaires-Revendeurs de notre réseau commercial.

Montage numérique et réalité augmentée

De même et en complément de ce qui précède, un montage numérique peut être réalisé gracieusement par nos soins ou par nos Partenaires-Revendeurs, à réception de prises de vue de la pièce où vous envisagez l'implantation de la cheminée.

Excellent moyen pour bien percevoir et visualiser le modèle envisagé, en situation, il permet également de comparer celui-ci avec d'autres modèles.

Sur notre site www.focus-creation.com, il est possible de télécharger les fichiers 3D de nos modèles (formats dxf, C4D, fbx ou vrml).

D'autre part, une application « Focus création » est téléchargeable gratuitement sur les stores Android et Apple.

Au travers de votre smartphone ou tablette numérique, cette application de réalité augmentée vous permet de visualiser directement, dans votre environnement, la cheminée de votre choix. (voir feuillet détachable p. 157).

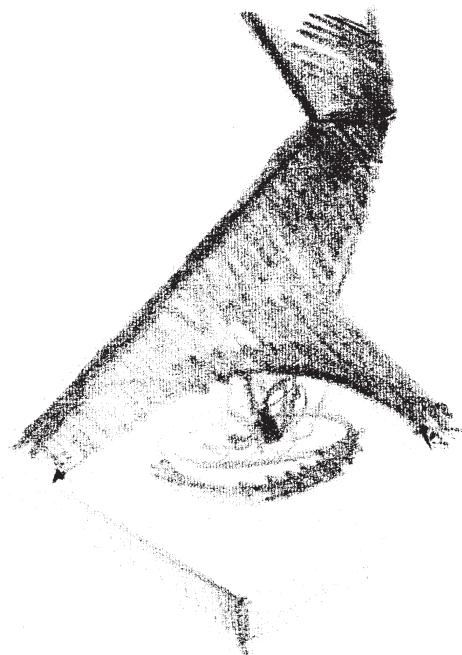

Cahier d'installation

Ce cahier contient des généralités sur le fonctionnement des cheminées, des schémas explicatifs sur les diverses possibilités d'adaptation et de branchement de nos modèles. Complément technique détaillé de ce présent catalogue, ce cahier accompagne toutes nos Etudes d'Implantation et est fourni avec le modèle.

Il est strictement indispensable pour effectuer la pose de nos modèles.

Les notices individuelles

Une notice détaillée accompagne chacun de nos modèles lors de leur livraison. Ce document est traduit dans les 23 langues officielles de l'Union Européenne ainsi qu'en russe.

Sont détaillées les caractéristiques techniques, à savoir, le type de foyer, le rendement, la puissance, la norme à laquelle se réfère le modèle, le taux de CO, la température des fumées, les dimensions ainsi que les réglages recommandés, les distances de sécurité et les instructions spécifiques de pose.

Ces notices individuelles peuvent également être téléchargées sur notre site web.

Guide d'utilisation et d'entretien

Ce guide est un mode d'emploi et d'entretien des foyers Focus destiné aux utilisateurs.

Il fournit des informations et des conseils d'utilisation. Il est joint à chacun de nos modèles et peut également être téléchargé sur notre site web.

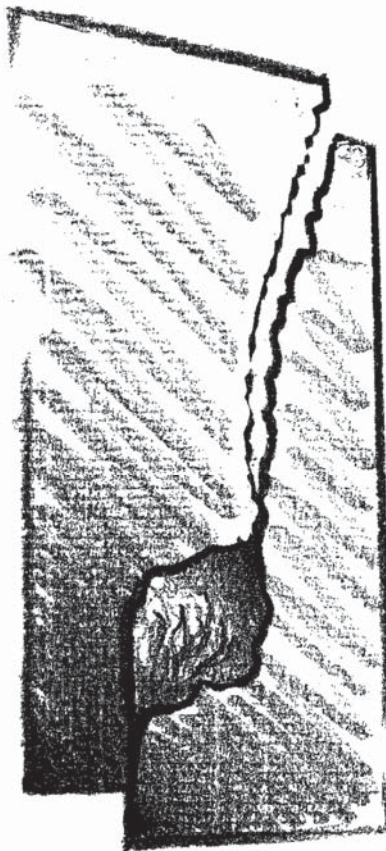

Modifications

Selon l'usage, afin d'améliorer encore la qualité de nos modèles, ou pour faire suite à d'éventuels remaniements de textes réglementaires, nous nous réservons le droit de modifier, sans préavis, leurs caractéristiques.

Normes et règlements

Les documents essentiels concernant la réglementation française, sont, à ce jour, les suivants :

- normes concernant les foyers ouverts et fermés : NF EN 13229 et NF EN 13240.
- normes de calcul des conduits de fumée : NF EN 13384.
- normes de mise en œuvre des conduits et des foyers ouverts ou fermés : NF DTU 24.1 et NF DTU 24.2.

Les appareils à gaz dépendent des normes NF EN 613 et NF EN 509 et leur installation du DTU 61.1.

Il est impératif que nos modèles soient implantés suivant les normes réglementaires propres à chacun des pays dans lesquels ils sont installés. Il est évident que les normes françaises ne sauraient se substituer à celles-ci et que les normes européennes ne sauraient, également, se substituer aux normes des pays situés hors de l'Union Européenne.

Sécurité d'usage

Outre le fait que nos modèles aient subi les examens techniques de laboratoires d'essais officiels (voir plus loin « conformité et assurance ») chargés d'apprécier leur sécurité d'usage, nous signalons que depuis la création de notre gamme, en 1967, nous n'avons eu connaissance d'aucun accident corporel en rapport avec leur utilisation. Ces informations peuvent être confirmées par notre compagnie d'assurance, le Groupe AXA-Assurances.

Conformité et assurance

Tous les modèles de notre gamme satisfont aux règlements actuellement en application concernant le fonctionnement et la pose de cheminées.

Nos modèles, utilisant le bois comme combustible, ont fait l'objet de multiples examens techniques dans nos laboratoires ainsi que dans des laboratoires spécialisés français (CTIF, CSTB, CETIAT) ou européens (RRF, Allemagne), ce qui leur donne droit au marquage CE.

Les appareils à gaz insérés dans nos modèles ont été jugés conformes lors de tests effectués par des laboratoires d'essais nationaux ou européens. Ils ont fait l'objet de certification CE. L'installation des appareils à gaz et des modèles intégrés en maçonnerie doit être impérativement réalisée par un professionnel qualifié dans chacune de ces activités. Notre Société est garantie par des contrats d'assurance conformes aux exigences légales.

Garanties

Les garanties énoncées ci-dessous, ne s'appliquent que sous réserve du respect de la réglementation en vigueur et de nos prescriptions. Ces dernières sont énoncées, pour chaque modèle, dans ce catalogue ainsi que dans nos cahiers d'installation, notices individuelles et guides des utilisateurs.

Tous les modèles de cheminées à bois de la gamme Focus bénéficient :

- d'une garantie de bon fonctionnement,
- d'une garantie contre tout vice de conception, de structure ou de fabrication.

Ces garanties, à l'exclusion des bris de verre, des pièces d'usure (joint, roulement) et des pièces réfractaires prennent effet à dater de la mise en fonctionnement du modèle et ce, pour une durée exceptionnelle de 5 ans.

Les barbecues, les appareils à gaz insérés dans nos foyers ainsi que les modèles à l'éthanol végétal ont une garantie de 2 ans.

Fabrication française

Avec près de 60 % de ses ventes réalisées à travers le monde, Focus aurait pu faire le choix utilitariste et mercantile de délocaliser la production de ses cheminées dans des pays où les conditions sociales, salariales et environnementales sont nettement moins contraignantes qu'en France. Un transfert du siège historique de ses activités (Viols le Fort est un village médiéval au pied des Cévennes) vers une zone, à la périphérie de grandes villes, plus proche des moyens logistiques et des axes de communication, aurait également été possible. Des choix inverses et le maintien d'un ancrage territorial ont été privilégiés permettant ainsi la création progressive d'une quarantaine d'emplois dans une zone peu favorisée du Languedoc.

Conscient de sa responsabilité économique, écologique et sociale, Focus a choisi, il y a une vingtaine d'années, de reprendre l'usine qui fabriquait l'ensemble de ses modèles dans le Sud de la France (Cavaillon), après une cessation d'activité de celle-ci. Dix emplois avaient été préservés, à ce jour, près d'une cinquantaine ont été créés sur ce site de fabrication, la société Théus. Des investissements très lourds viennent d'y être récemment réalisés avec son Directeur Général, Olivier Drouot.

Innovation, design, durabilité et responsabilité sociale, telles sont les valeurs qui ont guidé Focus depuis sa création et qui, n'en doutons pas, continueront à animer son développement dans les années à venir. Ces choix originaux, militants et pionniers, ont permis le succès de l'aventure artistique, entrepreneuriale et économique de Focus et de l'équipe motivée, active, volontariste qui entoure son Directeur Général Laurent Gaborit, son Directeur adjoint Jean-Marc Chalier et le fondateur et créateur des modèles Focus, dominique imbert.

Il est ainsi et ici démontré qu'au-delà des modes éphémères, des préoccupations de rentabilité à court terme et de l'opportunisme commercial concernant le développement durable, d'autres modèles d'entreprise sont non seulement possibles mais indispensables pour l'avenir et le bien être de l'Homme dans son Environnement.

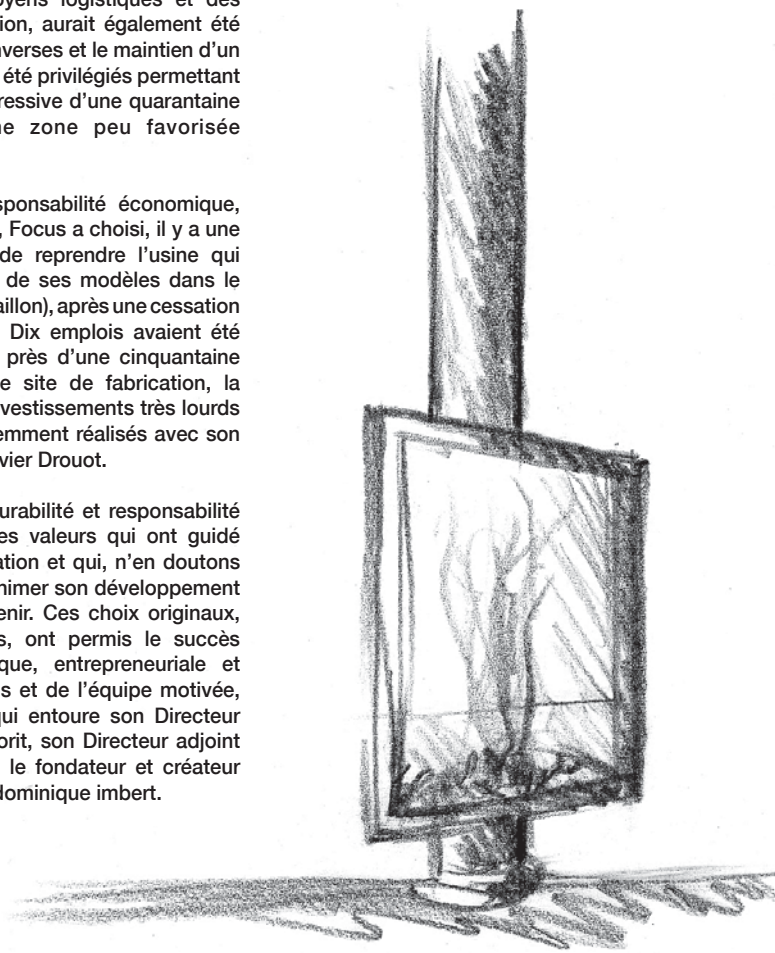

GENERAL INFORMATION

Thermal efficiency

Since our inception, Focus has constantly sought to improve the technical design of our models. Due to the foreseeable depletion of fossil fuels, during recent years, we have been concentrating our efforts on the thermal efficiency of our fireplaces.

Most of Focus wood fires, whether open or closed, having been examined by European testing laboratories, have a thermal efficiency greater than or equal to 70% and a rate of CO lower than 0,6 %.

Bioethanol fires

Focus is also extending its range with models equipped with bioethanol burners that have been specially adapted for certain fires. The modifications are made to the ceiling plates (which are blocked) and to the upper flues (some of which have air vents). The burner is integrated into the base of the hearth, replacing the wood grate.

Where available, these variants are offered as options in our catalogue.

Sustainable development

Focus has always paid particular attention to the quality and the longevity of our fireplaces. For this reason, the materials we use are entirely recyclable, and the high standards we set for the design and production of our models allow us to guarantee them for a minimum of 5 years. Today, wood can be considered the best way to stock and restore, over several decades, solar energy. Creating heat by burning wood is, along with solar heating, among the least polluting for the planet. Sulphur, which is responsible for acid rain, is virtually absent in wood-burning.

In terms of carbon dioxide gas, the amount of CO₂ released from rotting wood is identical to that emitted when it is burned. So in no way can domestic wood fires be held responsible for increasing the greenhouse effect and global warming.

It is certain that biomass will be among the principal commercial energy sources of the future. Evidence shows that wood energy, far from being a relic of the past, provides one path to a sustainable future.



Documents

With each fireplace, Focus supplies a User's Guide, an Installation Guide and a Guide with detailed information on the model.

These include:

- general information on how the fireplaces work
- explanatory notes on the various ways our models can be connected and adapted
- important information about the model: for example, its thermal efficiency, level of CO emissions, smoke temperature, dimensions, recommended settings, safety standards and security instructions.

An Installation Guide is included with the personalized installation plan.

A copy can also be sent on request for those requiring more detailed technical information.

Custom design

Manufacturing the flues and connecting pieces to measure for each fireplace avoids as far as possible the need for complicated on-site installation, and means that many of our fireplaces can be simply assembled in place.

By adapting our fireplaces to the various rules and regulations that exist in different countries, we now export more than 55% of our production to other members of the European Union, Eastern Europe, America and Asia.

Personalized installation plan

A personalized plan detailing installation information on one or more of our models can be supplied free on demand. You simply need to send us the relevant information (drawings, measurements, etc.) about where the fireplace will be situated. We will draw up a plan including costings, section drawings and descriptions that take into account the particular circumstances of the location, e.g. ceiling height, existing flues, thermal efficiency, etc. The plan is entirely free of charge and carries no obligation.

Digital mock-up and Augmented Reality

In addition to the above, Focus or its sales partners can provide a free digital mock-up of a Focus model in the setting of your choice, based on photographs of the room where you plan to install the fireplace. This is an excellent way to visualise how it will appear, and also to allow you to compare it with other models. You can download 3D files of our models (dxf, C4D, fbx or vrmf format) from our site: www.focus-creation.com.

The Focus creation app for smartphone or tablet can be downloaded free from Android or Apple online stores. This augmented reality application allows you to visualize any fireplace in the setting of your choice, indoors or outdoors. The fireplace automatically scales to fit the setting and requires no additional modification on your part (see page 157).

Safety in use

Our models have all undergone and passed rigorous testing and technical examination by the industrial experts whose responsibility it is to assess their safety in use.

Since the inception of the Focus range in 1967, we know of no accident to person or property connected with their use for which we have been judged responsible. The information given in our Installation Guide has been approved by our insurers, AXA Insurance.

Note: It is imperative that all models are installed according to the regulations and requirements in place in the country of installation.

Standard equipment

All of the components mentioned under "Characteristics" in this catalogue or detailed in the diagrams (other than those noted as options) are included as standard equipment in the purchase of the fireplace. In the case of fireplaces with vertical flues, the standard flue is supplied up to a ceiling height of 2.7 m (except Stofocus and Grappus); beyond this, an extra cost is payable by the metre.

Modifications

Our models sometimes evolve in order to make improvements to their quality or in light of changing regulations...

We reserve the right to make modifications without prior notice.

Guarantee

Our firm is covered by an insurance policy conforming to the Directives of the Council of Europe.

(The following guarantee applies only on the condition that all the regulations in force in the country of installation have been respected and all the installation and maintenance instructions supplied in our manuals are strictly followed.)

With the exception of accidental damage, all Focus models (except barbecues, bio-ethanol fireplaces and gas appliances) are guaranteed against any defect in operation, design, construction or manufacture for 5 years.

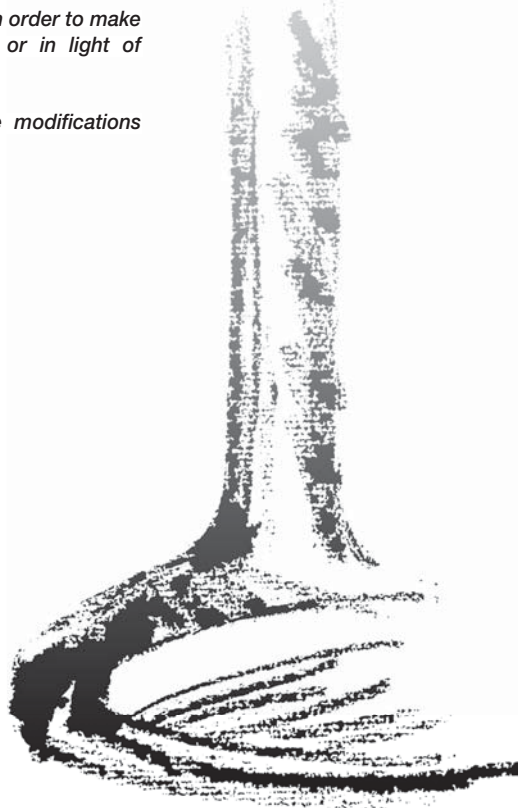

FOCUS, LA CRÉATIVITÉ PERMANENTE

Le développement

dominique imbert n'aime pas se souvenir que, dans les années 70, présentant ses premiers modèles de cheminées en acier, suspendus au plafond, pivotant sur eux-mêmes, il était la risée de ses confrères. Il fabriquait et vendait alors de 3 à 5 modèles par an.

Aujourd'hui, les ventes de Focus dépassent les 300 modèles par mois et plus de 100 emplois ont été générés.

La commercialisation

Actuellement près de 60 % des ventes de Focus sont réalisées à l'exportation. Celles-ci s'effectuent tant vers des marchés particulièrement difficiles à pénétrer tel le Japon (avec obtention de conformité aux normes parasismiques et anti-typhons...), que vers les principaux pays européens. Parmi ceux-ci, l'Italie, dont on connaît les exigences de créativité, occupe la première place.

L'évolution du courant d'affaires vers le Benelux, la Suisse, l'Allemagne et l'Europe de l'Est (Pologne, Russie, Pays Baltes...) autorise Focus à espérer accroître de façon significative ses ventes à l'international dans les très prochaines années.

Rappelons que l'Atelier dominique imbert a reçu le Trophée de l'International des mains du Ministre français du Commerce et de l'Artisanat.

FOCUS, PERMANENT CREATIVITY

Today

Focus sales now exceed 3000 models a year, an increase of 23% per year over the last 15 years. Over 100 full-time employees depend directly or indirectly on Focus.

Focus offers direct sales from its workshop by mail order or from its showrooms in France, as well as selling through a network of carefully chosen partner-distributors and selected architects.

En France, un réseau de « Partenaires -concessionnaires », volontairement limité par souci d'exigence, ou d'installateurs agréés assure une part importante de la distribution.

L'autre s'effectue, sur tout le territoire national, par ventes directes et par correspondance avec l'Atelier dominique imbert au travers d'Etudes d'Implantation spécifiques rigoureusement cotées, chiffrées et argumentées. Il est à noter que les architectes français et européens (notamment Norman Foster en Grande Bretagne) sont, de par leur prescription, à l'origine d'une part grandissante de cette forme de commercialisation.

L'Atelier dominique imbert incite par ailleurs sa clientèle régionale et extra-régionale à se rendre dans de vastes showrooms spécifiquement « Focus » :

- dans le village médiéval de Viols-le-Fort (Hérault),
- à Montpellier dans la vieille ville (2 rue H. Guinier) ou dans les showrooms « Caminus »
- à Serris - Val d'Europe (6, rue de la Fontaine),
- à Nantes (29, rue Jean Jaurès),
- à Aix en Provence (52, avenue de Lattre de Tassigny),

La qualité

Les succès remportés en Europe, en Asie, sont avant tout le fait d'une exigence de qualité appliquée à tous les domaines :

- qualité du design des produits,
- qualité des Etudes mais également,
- qualité de fabrication.

L'utilisation de l'outillage industriel lourd, indispensable à la réalisation des formes complexes des modèles Focus, se conjugue à une fabrication typiquement artisanale afin de réaliser les modèles « sur mesure » ainsi qu'à une rigueur constante dans le choix des matériaux.

Des distinctions multiples, obtenues dans des Salons occidentaux ou asiatiques, des sélections de modèles par des musées d'art contemporain nationaux ou internationaux tels que le Guggenheim à New-York et le Musée d'Art Moderne de Stockholm, sont venues régulièrement consacrer ce souci majeur porté non seulement au design mais également à la qualité.

L'évolution

La conception des modèles anciens aussi bien que celle des plus récents exprime bien la préoccupation permanente de cet atelier de création : la lutte contre la banalisation de l'environnement passe, dans tous les domaines, par l'innovation, la sensibilité du design et l'adéquation aux besoins.

Loin des modes éphémères, de l'excitation tribale et de la démagogie galopante, Focus trace un sillon original, rigoureux et très personnel dans l'histoire du design contemporain.

A.S.

International sales

Just about 50 % of Focus sales are for international export, both within the European Community and beyond its borders to markets from Japan to Russia to the United States.

We work with an excellent team of exclusive international partner-distributors as well as selected international architects that sell Focus fireplaces.

Quality

Our success in Europe, Asia and the Americas is a direct result of our emphasis on quality in every aspect of what we do: the quality of the design, the quality of our installation plans, the quality of the materials, and above all quality in the production of each fireplace. Craftsmen, metal-workers, engineers and installation professionals collaborate to ensure that each model is made to measure so it best fits the site where it will be installed.

145

DISTINCTIONS

- Meilleur artisan d'art du Languedoc-Roussillon (1976)
 - Prix de la Presse (SAH) (Foire de Paris)
 - Sélection du Premio Design Italiano (Rome 1992)
 - Trophée du Salon de l'Habitat et Prix de l'Innovation (Toulouse 1993)
 - Mercure du Design (Paris 1993)
 - Médaille d'argent des Trophées du Design (Batimat - Paris 1993, 1995, 2005, 2007)
 - Médaille d'or du Design (Batimat-Décor Paris 1994)
 - Prix National de la Création (Ministère du Commerce et de l'Artisanat - Fondexpa - Paris 1995)
 - Médaille d'or des Trophées du Design (Batimat - Paris 1997 - 2001)
 - Lauréat du Prix de l'Innovation (Batimat - Paris 1999)
 - Trophée de l'Exportation (Avenir 2000 - Paris)
 - Sélection Norman Foster and Associates (Londres 2000)
 - Premier Prix du Concours de l'Excellence (Chambre des Métiers - Montpellier 2001)
 - Sélection « Top 100 des plus belles entreprises de France » (1ère du Languedoc-Roussillon) (revue L'Entreprise - Juillet 2003)
 - Médaille d'argent Concours du Design (Stuttgart - 2004)
 - Premier prix du « plus bel objet du monde » (concours Pulchra - Italie 2009)
 - Prix Superflamme 2009 de la revue polonaise Swiat Kominkow pour l'ensemble de l'œuvre
 - Prix de la Performance - journal « Les Echos » (Montpellier 2010)
 - Prix de la « Création la plus inspirée de la « Helsinki Design Week » 2010
 - Etoile Observateur du Design (Paris 2002, 2013)
 - Reddot 2014 (Essen - Allemagne)
 - Nomination à l'Observateur du Design 2007, 2009, 2010, 2011, 2012, 2014, 2017 (Paris)
 - Nomination au « Design Award of the Federal Republic of Germany » (2010, 2011, 2014, 2017)
- ...
- Musée d'Art Contemporain (Bordeaux 1996)
 - Centre National d'Art Contemporain (Grenoble 1997) / image à droite
 - Musée Guggenheim (New York 1998)
 - Musée d'Art Moderne (Stockholm 2000)





- *Best artist-craftsman in the Languedoc-Roussillon region (1976)*
 - *S.A.H. Press Prize winner at the Paris trade fair (1988)*
 - *Selected for the Premio Design Italiano (Rome 1992)*
 - *Design Prize winner at La Samaritaine (Paris 1993)*
 - *Design and Innovation Award winner (Toulouse 1993)*
 - *Gold Design Prize winner at Batimat-Décor (Paris 1994)*
 - *Silver Design Prize winner at Batimat (Paris 1993 & 1995)*
 - *National Prize for Creation, awarded by the French Trade Minister (Paris 1995)*
 - *National Award for Innovative Craftsmanship (Paris 1999)*
 - *Export Award (Paris 2000)*
 - *Selected by Norman Foster and Associates (London 2000)*
 - *First Prize "Concours de l'Excellence" (Montpellier 2001)*
 - *Gold Design Prize winner at Batimat (Paris 2001)*
 - *Selected "Top 100 of the best French companies" and 1st in Languedoc-Roussillon ("L'Entreprise" magazine, July 2003)*
 - *Silver Medal for design in Stuttgart in 2004.*
 - *Silver Design Prize winner at Batimat (Paris 2005)*
 - *Silver Design Prize winner at Batimat (Paris 2007)*
 - *First prize for "World's most beautiful object" (Pulchra design awards, Italy, 2009)*
 - *Superflame Prize 2009 of polish review Swiat Kominkow for the overall achievement.*
 - *Reward for the "most inspired creation of Helsinki Design Week" on 2010*
 - *Star "Design Observateur" (Paris 2002, 2013)*
 - *Reddot 2014 (Essen - Germany)*
 - *Nominated for the "Observateur du Design" prize (Paris 2007, 2009, 2010, 2011, 2012, 2014, 2017)*
 - *Nominated for the "design Award of the Federal Republic of Germany" (2010, 2011, 2014, 2017)*
- ...
- *Museum of Contemporary Art (Bordeaux 1996)*
 - *National Centre of Contemporary Art (Grenoble 1997) / left picture*
 - *Guggenheim Museum (New York 1998)*
 - *Moderna Museet (Stockholm 2000)*

dominique imberty, un peu d'histoire...

dominique imberty, créateur de Focus, est né à Montpellier en 1940.

Après des études littéraires, à Londres et à Paris, études qualifiées par lui-même d'ambiguës voire d'équivoques, il se retrouve, dit-il, sans trop savoir pourquoi ni comment, ethnologue en Alaska, aide-cuisinier à Manhattan, docteur en sociologie en Sorbonne et professeur de Lettres dans un lycée parisien.

Après 4 ans d'enseignement, il abandonne le tableau noir pour l'enclume et crée, en 1967, un atelier de sculptures en acier, au pied des Cévennes, à Viols-le-Fort, à 25 km au Nord de Montpellier. Privilégiant désormais le désarroi du métal à celui de la pensée, il martèle, forge, soude et sculpte...

C'est là qu'il dessine sa première cheminée pour son usage personnel. Il la reproduit pour quelques personnes enthousiastes et c'est de cette façon, simplement, que commence Focus...

Pour dominique imberty, dont le feutre ne dort que d'un oeil mais qui n'a jamais pris un cours de dessin de sa vie, il n'y a aucune hiérarchie à établir entre ses diverses activités. Il va ainsi allégrement de la création de sculptures en acier ou en bronze (dont quelques exemples sont présentés sur les pages suivantes) à la création d'objets, de meubles, de cheminées domestiques.

dominique imberty, a bit of the past...

dominique imberty, the creator of Focus, was born in 1940 in Montpellier in the South of France. After studying literature in London and Paris, he became, "by accident", as he puts it, an ethnologist in Alaska and an assistant chef in Manhattan, before being awarded a Doctorate in Sociology at the Sorbonne and becoming a literature professor in a Paris Lycée.

After teaching for four years, he decided he preferred shaping metal to moulding young minds, and in 1967, he set up a workshop making steel sculptures in the village of Viols-le-Fort in the garrigue north of Montpellier.

D'une exigence rare envers la qualité de réalisation de ses créations, il tient, avec l'équipe exceptionnelle qui l'entoure, à en gérer l'édition.

Ignorant superbement les modes, ce sculpteur-designer atypique cherche avant tout à répondre à ses intuitions :

« C'est ce que je fais qui m'apprend ce que je cherche », confie-t-il.

« Ce qui m'intéresse, c'est ce qui m'émeut et ce qui m'émeut c'est de découvrir, cachés au fin fond de certaines formes, un clin d'oeil de la matière, une vie intérieure, une âme.

C'est dans celle-ci qu'on trouve vraiment autre chose que cette espèce d'algèbre froide et conventionnelle qui fait notre environnement.

J'ai un immense plaisir à faire cracher un sens aux formes, un sens clandestin, une poésie. »

« Sans poésie on existe sans vivre », poursuit ce littéraire.

Mais est-ce le même homme qui va remporter au Japon des marchés de près de 760 000 Euros, face à des sociétés canadiennes ou allemandes de dimensions autrement supérieures ?

Est-ce le même homme qui, en partenariat et refusant la délocalisation, reprend l'usine qui fabriquait ses modèles, créant ainsi au total près de 100 emplois directs et indirects, qui exporte plus de la moitié de ses créations aussi bien en Lituanie qu'en Russie, aussi bien aux USA qu'en Australie ?

It was at this studio that he designed his first fireplace for his own personal use, then repeated the exercise for others who fell in love with what he had created ... and this was how Focus began.

This self-taught sculptor-designer moves easily between his many passions, creating bronze and steel sculptures (some of which are shown on the following pages) as well as fireplaces and furniture. The thread that unites all his creations is his insistence on quality, a pursuit shared by the exceptional team that works with him. In order to attain the quality he demands, Focus runs the production and distribution of all their products, and in the face

Alors, designer autodidacte ?
soixante-huitard reconverti ?
forgeron sociologue ?
chef d'entreprise mutant ?
artiste humaniste ?

Si on le presse de se définir, cet homme, au cheminement singulier, se contente de citer avec un sourire énigmatique et sibyllin, cette phrase de Le Corbusier : « la tradition consiste à créer son époque... »

Et voilà...

Toute une philosophie dans une dernière pirouette.

A.S.

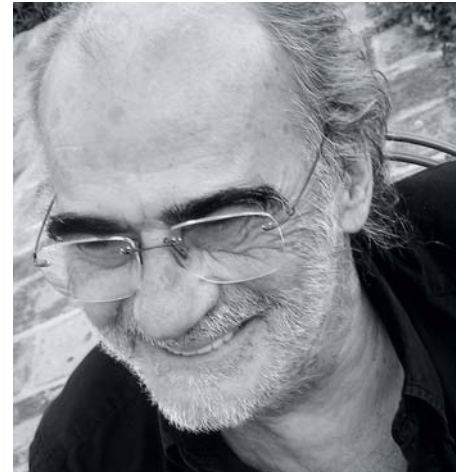

of outsourcing has chosen to support the local production sites of their fireplaces.

For this free-spirited artist, the independence to follow intuition rather than convention or trend is his guiding force: "What interests me is discovering and shaping the poetry and spirit of an object," he says. Yet this artist has also negotiated million dollar contracts in Japan, exports fireplaces to markets from Lithuania to Russia, Australia to Israel, and is directly or indirectly responsible for some 80 jobs. When asked to explain his singular philosophy, he simply cites Le Corbusier with an enigmatic smile: "Tradition consists of inventing your epoch..."



à gauche :
« **jubilation cosmique** »
sculpture acier brut rouillé
H 3,00 m - pièce unique - 2001



à droite :
« **altercation spatiale** »
sculpture pivotante acier brut rouillé
H 2,70 m - pièce unique - 1999

ci-dessous :
- **sans titre** -
sculpture - séparation
d'espaces intérieurs.
acier calaminé
L 7,00 m - H 4,00 m
pièce unique - 2002





« Voyage au bout de la nuit »
Acier - H 43 cm
Pièce unique (1968)



« En ce temps-là le ciel était plat »
Acier chromé - H 1,80 m
Pièce unique (1974)



« Sourire magmatique »
Bronze - H 37 cm x L 22 cm
Tirage 8 ex. (2005)



« Sois ! »
Sérigraphie numérotée
Signée dominique imbert



« Petite fureur spatiale »
Bronze - H 35 cm
Pièce unique (1976)

LK65uQRTYgJBDX170mcQwEXLmVUJCBHFFjFqscce23KfLrAgvQkCUI
qSDVEpocL29RCK336rWqZVWnoKQHIcEYtYKQRQiqEz2hP5nImcMZO
+45a+02mz0zq3Ck3dztgkL0EFz3mz2VPWwtGCBVnRiA9UpjrhjR
y3boc7C3uDuIWARC2pYwCtWm+2GkuCzZF /X4XfOxTm3XKQmVzZ
ESPDWdchCVJnNUSWlrcYBY+KokTmZWRWgT59KRRARA+gEgJvM
obk5u0v0m49Y5u2h2O9wQCCEtBQcYUwYkUuUBBe+rmWBF0BA4CJ
HzuSgTvS2YpJpdeEm3BfWt5cOUBMUSXp98CQakWbVcUaWkLu4K7EC
XctqKaYXhUzJgTICt1dThg4e4he15boc3gNCKXKkAusb0CtYmkZ2gY
5+V111K4B4e8FMN72gJmhtgZ3oc2gWYALDcE1m7gtyeYedUcZ
SUKLwQz+FnUSGnWYzWGuWbYngR80Wt5mxcz7Hf1z3q6eK4BQJ11
5elAS0LlGqZFAkNq5W06e43ShpUeEawPleBu818kLudXUNAbq
K+gA55c5CKnBa3+KXZ5259HfWuVXXWqVQ8PH4VQp0c1C1Q0
K20Yr16ALeMkG5g3y75gA9YKXEeF4B3C1eYq7730v0v0J8FL
g6Z4zfFLUZz5sLCS6R9CxeX6BVVpYJVVRI9tAvInZuFYyKdRfe
NoFJFHJL+T5GAQD8gqA3ANLDo5Y4EFzKMbaCJ63m1YpxvQK2
36JkN+ZRR7EwL+2R9RBLVLSAC1855c05w0cACASRCP+8Lvbw9f
gTovk+8Yev55C3ThVU0qCaHAI0BxJQe4b3uFaf38e9ip4Jep0mg
o7RMR1mMqGd.XxmVnqyGRUvUvDgQw6tbo+0Wxm2H85y07ZkP8n5
nJ9MGTmawL8n7Qf7bwLmL0g660eF
8Wky7a5uZzXBS88NnVg4hJ85C+e
KuKW+3hwWuMpaAS58P0W325g3
JAV3kzT9HXOxAcY7NLUA06E74U+
eJqJ0036Wq14Z8F0mYd3qV1ThL5
MK3a0p3dWdXvD1YV1Yv+2250vH
E7FzUzLx11qPZuzM080BKJCvREH
s+5nDePFRFyPpexYJGh7R5M2d4
TmcZu0R8eY68FMsJZKfHhcyWV
FZwe4A84Phy2Y+qvzYvDv9V4L
qMLTngsHFZ3npz1wWjYwShnJqC
r8NwewGx5MOHjccU1X06p869k8
N02gZYV5cmU1YgkF0I+eJp0078
5sLQgZzms3gK7MLkde0B1X38k
qVWkY3kp+1eYH57NMMAT5ANh
gE5W82sFq9MhKwMkMkAC2E15
8gaa2y3ScZCKwRfNPL+5450k
Z5W1P1BLWGAfBZ7+VnHfU5rVh3
BS4zqvGhu7m7b1hd1awMUp8h9J
78P0GAnVp7MzmZhdewmF3w2
8eK0CDE2X+VtQf+g1L2m0v1C2
k02bgVhUJL40NfJBN0uZpL45q48
62vxCrAnVjOR511V0Y0wJgHbJ
DTuz20m9600JianJCH+CR30eP5v1
FzZWUksp8dJx6M1TzEJHPW83Q
E6y2ZPKoVMqVxY0NjAaTAcVbH
102H0K0CKg7Z0xT55TzWzOYh11J
LYBC+4hJwWGTAD3Cy8eRtJwe02
zcVmx+CVUJy6kWDpuoGA+b0E+e
Rus8Nqex+P2JqumH2kqgFVq7Dg
M0JDT+X3gP8AZO0H144Pw0eJ
UCGCSg1xWarkYZuAnXkVbnKzZ
waK6BDBZ4HuSR8mhzFRK8k455
5FY1TbkmCthAvx0Mm80vWcB8p
VBI1Y1T4KWHjE0DmVnVzC+8C
eal30T5hmX35185wcdm9rY4A
9NZQZVWPRBSZAHJ835qJv0B8
waK6BDBZ4HuSR8mhzFRK8k455
5FY1TbkmCthAvx0Mm80vWcB8p
VBI1Y1T4KWHjE0DmVnVzC+8C
eal30T5hmX35185wcdm9rY4A
9NZQZVWPRBSZAHJ835qJv0B8

« Oh, Gutenberg »
Sérigraphie numérotée (H 120 cm x L 60 cm)
Signée dominique imbert

Il était une fois

Il était une fois, assis face à la ligne d'infini
qui sépare l'Ombre de la Lumière, un Poète.
Après avoir médité pendant dix mille ans,
ce poète trempa son pinceau
dans l'encre de la nuit
et, sur la surface blanche du jour
il traça le chiffre UN,
cause de toutes les causes,
origine de tout ce qui est.



Puis, ayant tourné dix mille fois son pinceau
entre ses doigts, du bout de celui-ci,
lentement, très, très lentement,
il souleva délicatement son Un.
Il apparut alors son ébauche d'HOMME.



L'homme étira les bras,
comme après un très long sommeil.
En apercevant son ombre qui s'allongeait sur le sol,
l'homme se trouva GRAND.



Mais l'infini du CIEL
lui révéla aussitôt
sa petitesse et sa solitude.



C'est ainsi que le poète lui donna une compagne
et dans les hanches plus larges de la FEMME
il enferma le secret de la fécondité.



Alors pour protéger l'homme et la femme du froid,
de son pinceau, il leur alluma un FEU.
Ce fut le premier feu de bienvenue sur Terre...



Mais tout le monde
savait déjà, sans doute,
que ce sont les inventeurs de mots,
les inventeurs de feux, et les poètes
qui ont créé l'univers.

Once Upon a Time

*Once Upon a Time, there was a poet,
who sat before the measureless line
which separates Darkness from Light.
After meditating thus for ten thousand years
the Poet dipped his brush in the ink
that was night, and on the white surface of day
he drew the stroke of ONE,
the cause of all causes
the origin of all existence.*



*Then, after turning his brush between
his fingers ten thousand times,
with its tip he slowly, very
slowly, very delicately, raised up his figure ONE.
And there was his very first MAN.*



*The man stretched his arms,
as though waking from a long, long sleep.
And seeing his shadow stretched upon the ground,
he discovered himself to be TALL.*



*At the same time, however,
catching sight of the immensity of the HEAVENS,
he became aware of his littleness and his aloneness.*



*Therefore the poet gave him a companion,
and between the broader hips of the WOMAN
he enfolded the mystery of fecundity.*



*Next, to protect his man and his woman from the cold,
he took his brush and lit them a FIRE.
And that was the first welcoming fire in the World...*



*But everyone already knew
that it was the inventors of words,
the inventors of fires, and the poets,
who created the universe.*

L'ÉQUIPE **focus**®



Laurent Gaborit
D.G. de Focus



Olivier Drouot
D.G. de Théus Industries



Jean-Marc Chalier
D. adjoint de Focus

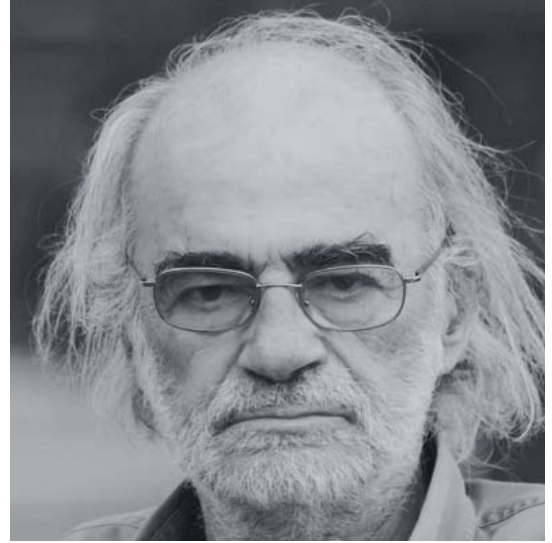

Dominique Imbert



Cédric Marlin



Evelyne Storai



Guillaume Malaise



Steve Reimonen



Grégory Pipaon



Sabrina Bartoli



Marielle Olivier



Simon Jaulmes



Nadine Salvi



Claude Staelhe



Renald Juny



Christophe Ployé



Emma Cluzeau



Marina Thiède



Xavier Lucas



Cécile Lavorante



Nadine Richarth



Simon Weber



Evelyne Papilleau



Laetitia Silvestre



Jérôme Poidevin



Anne Robillard



Sergio Monticciolo



Ira Imig



Jean-Marc Robillard



Bernard Sauer



Lionel Olivier



Philippe Soulier



Fabio Cameroni



Aurélien Chabot



Jessica Benoit



Annaïck Thomas

L'USINE DE FABRICATION / *THE PRODUCTION SITE*

Les foyers sont fabriqués dans l'usine de Cavailon (Vaucluse). Conscient de sa responsabilité économique, écologique et sociale, Focus a choisi, il y a une vingtaine d'années, de reprendre, après une cessation de son activité, cette usine qui fabriquait déjà l'ensemble de ses modèles dans le sud de la France. Dix emplois avaient été préservés. À ce jour, près d'une cinquantaine y ont été créés et de très importants investissements viennent récemment d'y être réalisés.

Avec ce rachat, il s'agissait pour dominique imbert à la fois de témoigner sa reconnaissance à ceux qui ont su prendre des risques à ses côtés, et d'assurer la pérennité de son indépendance. Du même coup, il transformait la modeste manufacture en une usine qui fabrique à présent pour la Russie et le Brésil, pour l'Australie et l'Amérique du Nord.

Une question – inéluctable : les coûts salariaux en France permettront-ils de maintenir longtemps ce refus d'une délocalisation ?





Focus fireplaces are made at the Cavailon production site in the south of France. Mindful of its economic, social and environmental responsibility, some 20 years ago Focus chose to take over the metal workshop that produced all its fireplaces after it ceased operations, saving ten jobs. Today, Cavailon employs nearly 50 people, and major investments have recently been made to improve its operational capabilities.

For dominique imbert, this takeover was both a way to show his appreciation to those who had supported him in riskier times, as well as to ensure his continued independence. His decision would transform the small workshop into a factory that today produces fireplaces for customers from Russia to Brazil and Australia to North America.

The unavoidable question is whether labour costs in France will jeopardize the company's principled refusal to outsource in the future.



LES SITES FOCUS SUR LA TOILE

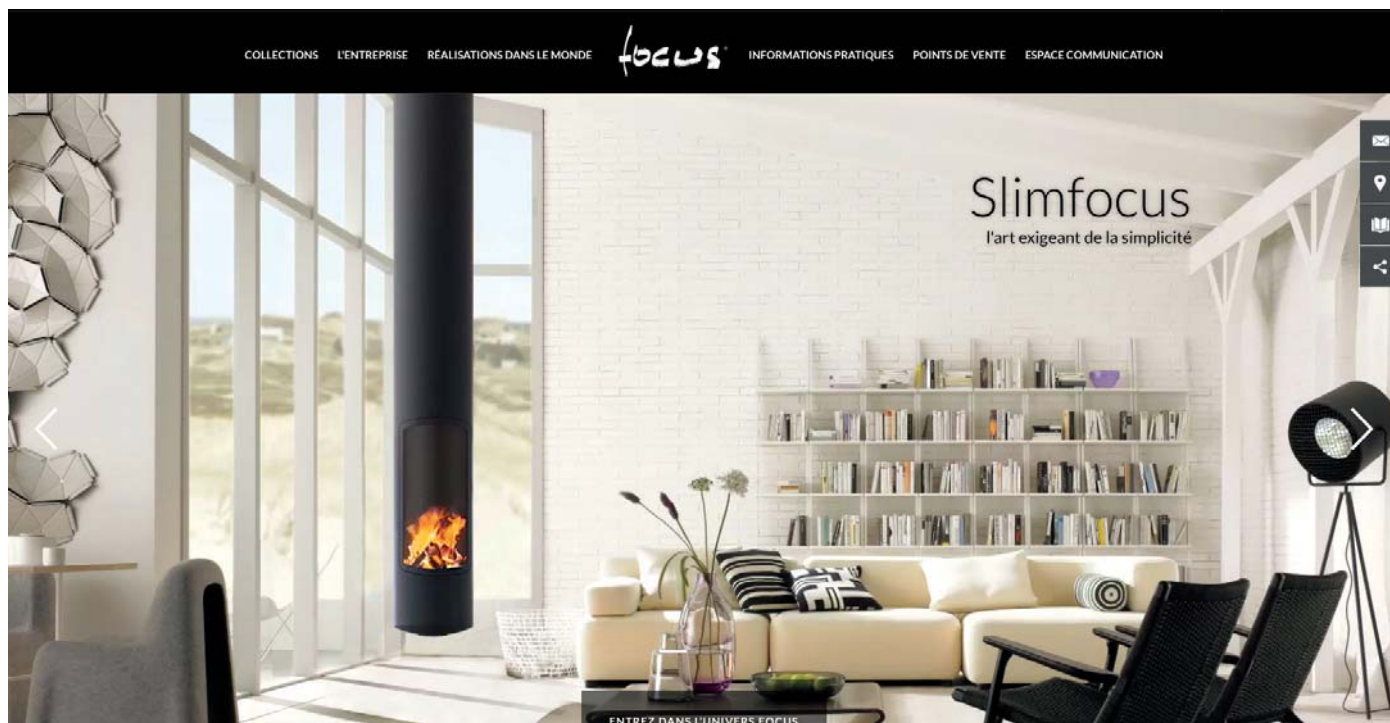

Notre site internet présente de nouveaux exemples d'implantation de foyers, nos modèles en 3D, les performances et rendements de chacun de ceux-ci, leurs notices techniques, nos points de vente en France et à l'étranger, l'actualité de Focus ainsi que de nombreux renseignements utiles.

N'hésitez donc pas à le consulter : www.focus-creation.com

Parallèlement aux cheminées qui ont établi sa réputation, Focus a créé des gammes d'accessoires, de barbecues et de meubles dont nous vous présentons quelques modèles (pages 92-99 et pages 122-129). Ces gammes, développées dans un esprit contemporain affirmé mais réfléchi, se veulent indépendantes des modes futiles et passagères.

Ces créations sont désormais en vente sur notre boutique en ligne : shop.focus-creation.com

Our website presents new examples of our fireplaces in different settings, 3D images of our models, performance data and information sheets on each fireplace, where to buy Focus in France and abroad, the latest news, as well as a wealth of other useful information.

Visit us at: www.focus-creation.com

Along with the fireplaces that have established its reputation, Focus has also created a range of accessories, from barbecues to interior furniture (some of which are featured on pages 92-99 and pages 122-129). Assertively but elegantly contemporary, Focus designs stand apart from passing fads.

You can find these products available for sale on our online shop: shop.focus-creation.com



Fabrication française
Marque et modèles déposés.
Registered trademarks and designs.
Copyrights dominique imbert, 1967/2016
Ce document n'est pas contractuel.
Parution le 01/09/2016

création - édition - distribution :
atelier dominique imbert

s.a.s. au capital de 100 921 euros
34380 viols-le-fort - france
téléphone : 00 33 (0)4 67 55 01 93
télécopie : 00 33 (0)4 67 55 77 77
www.focus-creation.com
e-mail : info@focus-creation.com

Etablissements secondaires (showrooms) :

- **Espace Focus** - avenue du Castellas
34380 Viols le Fort - tel : 04 67 55 01 93
- **Espace Focus** - 2, rue Henri Guinier
34000 Montpellier - tel : 04 67 92 50 50
- **Espace Focus** - 6, rue de la Fontaine
77700 Serris-Val d'Europe - tel : 01 60 43 29 34
- **Caminus Atlantique** - 29, rue Jean Jaurès
44000 Nantes - tel : 02 40 75 25 48
www.caminus-atlantique.com
- **Caminus Provence**
 - 56, avenue de Lattre de Tassigny
13100 Aix en Provence - tel : 04 42 630 630
 - 224, chemin du Mitan
84300 Cavaillon - tel : 04 90 71 66 00
www.caminus-provence.com

Commercialisation

Les points de vente  sont des showrooms où nous exposons simultanément des modèles Focus et des modèles de cheminées et poêles d'autres marques.

Dans les « espaces Focus » sont présentés exclusivement nos propres modèles.

De nombreux points de vente indépendants existent en France et à l'étranger. Nous communiquons les diverses adresses sur simple demande.

Celles-ci se trouvent également portées sur notre site.

Toutes les créations présentées dans ce catalogue sont de dominique imbert, à l'exception du modèle Grappus (p. 110), design thibault desombre, avec la précieuse collaboration (par ordre d'entrée en scène) de : dominique bartholi, daniel fournier, gilles molina, jean-marc chalié, bruno rougier, christophe ployé, michael zobel, laurent gaborit, mathieu gritti, benjamin gachon et les bureaux d'études de Focus à Viols-le-Fort et de Théus-industries à Cavaillon.

Les pièces en bronze n'auraient pu être réalisées sans la très affectueuse mais exigeante participation de barbara soïa, sculpteur associé.

Les photographies et les mises en espace sont de Frédéric Jaulmes,

ainsi que de François Portmann, Alain Rivière-Lecœur, Patrick Eoche, Dominique Nachez, Cécile Langlois, René M. Stocker, Alexandre Réty, Ernst Peter Prokop, Harald C. Sahling, Studio Garnier, Karin Ansara, Martina Kimmerle, Maren Stöver, Josep Jordi, Di Baio editore S.p.a., François Allaire et ses élèves de l'ESMA que nous remercions.

L'illustration graphique de Daniel Boissière,

Les dessins techniques de : Gilles Molina, Evelyne Storaï, Renald Juny, Steve Reimonen, Cédric Marlin, Jean-François Perrier,

La maquette de : Daniel Boissière, Dominique Imbert, Marielle Olivier, Christophe Ployé, Nadine Salvi, Emma Cluzeau.

Nous remercions les architectes qui nous ont aidés à réaliser des prises de vue : Claude Bay, Sir Norman Foster, Domespace, Paul l'Hermitte, Jean-Luc Rossi, Pierre Ritouet, Patrick Ducros, Philippe Finck, Alain Garcia, Alain Marquès, Dominique Molard, Patrick Vidal, Martin Andersch, Gilles Delaporte, M.arents, Bernard Ferrari, Stéphane Foulon, Alain Clauzel, Philippe Jaulmes, Pierre Toure, Jean-Louis Villard, Antoine Garcia-Diaz, Delphine Gay, Nathalie Silovy, Jonathan Bovis, Renzo Piano, Paola Navone, Fukuo Taniwaki, Isay Weinfeld, Christoph Ingenhoven, Marcio Kogan, Theis+Khah...

GAMME BOIS

Gyrofocus	p. 6
Slimfocus	p. 8
Domofocus	p. 10
Ergofocus	p. 12
Bathyscafocus	p. 14
Bathyscafocus à hublot	p. 16
Agorafocus 630	p. 18
Agorafocus 850	p. 20
Mezzofocus	p. 22
Méjijifocus	p. 24
Filiofocus 2000 télescopique	p. 26
Filiofocus central 1600 et 2000	p. 28
Filiofocus mural 1600 et 2000	p. 30
Eurofocus	p. 32
Hétérofocus 1400	p. 34
Antéfocus	p. 36
Hubfocus	p. 38
Optifocus	p. 40
Miofocus	p. 42
Paxfocus	p. 44
Émifocus	p. 46
Émifocus à hublot	p. 48
Édofocus 631	p. 50
Édofocus 850	p. 52
Néofocus 1500 et 1800	p. 54
Gigafocus 1500	p. 56
Pictofocus 860	p. 58
Omégafocus	p. 60
Cubifocus	p. 62
Grappus	p. 64
Stofocus 2	p. 66

P. 4

GAMME GAZ

Slimfocus	p. 70
Magmafocus	p. 71
Bathyscafocus sur pied	p. 72
Méjijifocus	p. 73
Filiofocus central 1600 et 2000	p. 74
Filiofocus mural 1600 et 2000	p. 75
Eurofocus	p. 76
Optifocus 1250 et 1750	p. 77
Métafocus 8	p. 78
Néofocus 1500 et 1800	p. 79
Pictofocus 860	p. 80
Pictofocus 1200	p. 81
Grappus	p. 82
Curvifocus	p. 83

P. 68

OUTDOOR

P. 84

BARBECUES

P. 92

GAMME PRESTIGE

P. 100

ARCHITECTURES DU MONDE

P. 108

PORTE-BÛCHES ET MEUBLES

P. 122

MATÉRIAUX ET COULEURS

P. 130

INFORMATIONS GÉNÉRALES

P. 136

PAGE DE RÉALITÉ AUGMENTÉE P. 157

Application de Réalité Augmentée pour smartphone et tablette

Augmented reality application for smartphone or tablet

Une application «**Focus création**» est téléchargeable gratuitement sur les stores Android et Apple.



Au travers de votre smartphone ou tablette numérique, cette application en réalité augmentée vous permet de visualiser directement dans votre environnement (intérieur ou extérieur) la cheminée de votre choix.

La mise à l'échelle est automatique et ne nécessite aucune manipulation de votre part.

The Focus creation app for smartphone or tablet can be downloaded free from Android or Apple online stores.

This augmented reality application allows you to visualize any fireplace in the setting of your choice, indoors or outdoors.

The fireplace automatically scales to fit the setting and requires no additional modification on your part.

focus®

cheminées contemporaines

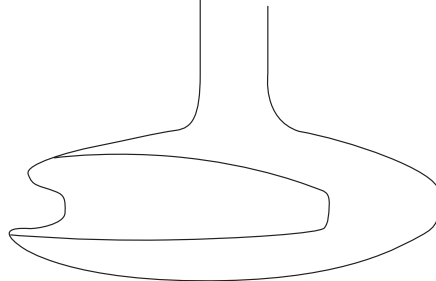

Cette page est une cible : Téléchargez puis lancer l'application ; Visez cette page pour lancer la virtualisation
This page is a target: Download and launch the App; Then aim on this page to start the virtualisation

